



TOKYO ELECTRIC INDUSTRY POWER GENERATOR

自家発電装置 総合カタログ



自家発電装置の
株式会社 東京電機

100年の実績、信頼、そして安心。

消防法・建築基準法は防火対象物および特殊建築物について、それぞれの基準によりスプリンクラーなどの防災設備と、それを働かせる非常用電源の設置を義務づけております。

これらの法規に対応し、弊社では環境にも考慮した信頼性のある製品シリーズを完成させました。また、防災用・非常用の他にコンパクトジェネレータ等、3.5kVA～1250kVAまでの各機種をとり揃えて、様々な条件に応じたラインアップを用意しております。

- 模擬負荷接続用端子を標準装備 (定格出力の30%以内、高圧発電装置は除く)
- 制御回路をマイコン化、性能を一段とアップ
- 環境に優しいエコモード搭載・難燃性エコ電線採用
- バッテリーはメンテナンスフリータイプを標準装備
- 耐食性、耐候性に優れた亜鉛めっき鋼板を使用



消防庁登録機関(一社)日本内燃力発電設備協会認証品です。

7つの安心設計

1 軽量・小形キュービクルタイプ

運転に必要な装備をすべてキュービクル内に収納し、めんどろな配線・配管や特別な基礎工事が不要です。きわめて狭い据付面積で設置できます。

2 専用発電機室が不要

消防法に基づいて設計されたキュービクルタイプの自家発電設備のため、発電機室を設ける必要がありません。機械室の片隅や屋上などに手軽に設置できます。

3 すぐれたモータ始動性能

エンジンと発電機の最適マッチングにより、負荷変動に対する即応性にすぐれ、大容量のモータ始動に適しています。

4 環境に優しいエコモード (定期保守回路)

新型自動保守運転回路は、エンジンを起動せずセルモータによるプライミング運転も行えるエコモードを追加し、排出ガスゼロ状態で自動保守運転が行えます。また、通常の自動保守運転よりも短い時間を設定することができます。弊社では環境に配慮した発電設備の設計製作を心がけております。(CO2排出量削減効果大)

5 低温時も安心

低温時(-5℃)、および建築基準法に対応する10秒スタートのための冷却水保温ヒータ又は常時予熱回路を装備しました。オプションにて-15℃、-30℃にも対応いたします。

6 マイコン制御 (運転履歴表示回路内蔵)

EAC(自動制御装置)の採用と操作面のタッチパネル化及び操作手順の盤面表示により、信頼性・操作性が一段と向上いたしました。運転・故障履歴の確認ができます。

7 IoT機能搭載

LシリーズからIoT機能による遠隔監視にも対応いたします。(別途ご契約が必要となります。)

関連法規により非常用電源が必要な設備(自家発電設備の適応負荷)一覧

〈建築基準法関係〉

- ・排煙設備
- ・非常用の照明装置 ※1
- ・非常用の排水設備
- ・非常用エレベータ
- ・防火戸・防火シャッター等
- ・防火ダンパ等・可動防煙垂れ壁

〈消防法関係〉

- ・屋内消火栓設備
- ・スプリンクラー設備
- ・水噴霧消火設備
- ・泡消火設備
- ・二酸化炭素消火設備
- ・ハロゲン化物消火設備
- ・粉末消火設備
- ・屋外消火栓設備
- ・排煙設備
- ・連結送水管
- ・非常コンセント設備
- ・ガス漏れ火災警報設備 ※2
- ・誘導灯 ※2

※1: 地下道(地下街)のみ、特殊建築物及び一般建築物は蓄電池設備と併用 ※2: 蓄電池設備と併用

キュービクルタイプ全自動自家発電装置

■共通仕様

項目	仕様
用途	非常電源・予備電源
規格	JIS、JEC、JEM、電気設備技術基準、消防法
構造	キュービクル構造(屋内、屋外、ウェザーカバーオプション)
使用条件	<ul style="list-style-type: none"> ●周囲温度:-5~40℃ ●湿度:相対湿度85%以下 ●背圧:無過給5.9kPa/過給3.4kPa以下 ●温度6℃増すごとに2%補正(※1) ●高度:300mをこえ300m増すごとに無過給3.5%/過給又は空気冷却付2.5%補正(※1)
運転方法	シーケンス制御による全自動運転方式(マイコン搭載) 盤面スイッチによる手動運転方式採用 自動保守運転回路付き (クリーンモード:1、2、3、4週間設定可能 エコモード:1週間)
始動時間	停電より負荷投入まで40秒以内(普通形)、又は10秒以内(即時形)(即時形:TQGPシリーズはオプション)
発電機	形式 搭載形
自動始動盤	構成 自動制御装置、保護装置、励磁装置、発電機遮断器 計測装置、充電装置、負荷切替器(※2)
計器類	発電機 交流電流計、交流電圧計、周波数計、運転時間計、回転速度計(※3)
	エンジン 温度計(油温、水温)、油圧計、スタータスイッチ、回転速度計(※4)
バッテリー	制御弁式鉛蓄電池(REH)
塗装色	マンセル5Y7/1(半ツヤ)

- ※1 エンジンの呼称出力は周囲温度で25℃、大気圧100kPa、相対湿度60%の状態での出力を表します。この状態を外れる場合には補正が必要です。また発電機出力についてもご確認ください。
- ※2 負荷切替器はTMGP135LM以上の機種には装備しておりません。
- ※3 発電機の計器類はデジタル表示となります。
- ※4 下記の機種は油温計がオプションとなります。
TDGP56LT/TDGP73LT/TDGP85LT/TDGP126LT/TDGP45LTA/TDGP70LTA/TDGP152LM/TDGP180LM/TDGP300LM

■性能

速度変動率	瞬時10%、整定5%、整定時間8秒以内
過回転耐力	110%にて1分間
電圧変動率	瞬時30%、整定2.5%、回復時間2秒以内
波形くずれ率	無負荷定格電圧、周波数に於いて10%以内
電圧調整範囲	定格電圧に対して±5%以上

■自家発電装置の種類

(1) 普通形(U形):

消防用設備等に附置する非常電源及び防災設備に附置する予備電源として認証基準に適合するもので、常用電源が停電した後自動始動し、自動的に電圧が確立して、40秒以内に負荷に電力を供給でき、定格出力で連続1時間運転できるもの。

(2) 即時普通形(X形):

前記(1)で、停電した後10秒以内に電力を供給できるもの。

(3) 長時間形(W形):

前記(1)で、定格出力で連続して1時間を超え必要な時間運転できるもの。

(4) 即時長時間形(Y形):

前記(2)で、定格出力で連続して1時間を超え必要な時間運転できるもの。

■保護装置一覧

故障項目	機関停止	発電機遮断器 トリップ	表示	色	警報
潤滑油油圧低下	○	○	○	赤	ベル
冷却水温度上昇	○	○	○	赤	ベル
過回転	○	○	○	赤	ベル
始動渋滞	○	-	○	赤	ベル
過電流	-	○	○	赤	ベル
緊急停止	○	○	○	赤	ベル
冷却水断水(※1)	○	○	○	赤	ベル
過電圧	○	○	○	赤	ベル
不足電圧	○	○	○	赤	ベル
周波数低下	○	○	○	赤	ベル
燃料油最低油量	○	○	○	赤	ベル
地絡(※2)	-	-	○	橙	ベル またはブザー
充電異常(※3)	-	-	○	橙	ベル またはブザー

- ※1 放水冷却時装備します。
- ※2 400V仕様及び高圧仕様時装備します。200V仕様はオプションです。また低圧仕様では警報がベルとなります。
- ※3 低圧仕様では警報がベルとなります。

■主要オプション 詳細はお問い合わせください。

No.	主要項目	オプション
1	キュービクル塩害仕様	耐塩、重耐塩 亜鉛溶射、ステンレス
2	キュービクル塗装色	ご指定色
3	キュービクル扉	観音扉
4	操作面向き	操作面逆
5	寒冷地仕様	-15℃、-30℃
6	連続運転	72時間、168時間対応
7	バッテリー	MSE形、MSE長寿命形
8	発電機中性線	有(200、400V級のみ)
9	警報項目	故障個別出力
10	遠方操作	有(始動・停止)
11	先端管向き	変更自在エルボ
12	防振架台	有
13	規格	国土交通省

■型式説明

T Q G P 22 L T 3 S R

① ② ③ ④ ⑤ ⑥ ⑦

① エンジンメーカー
Q:クボタ
M:三菱ふそうトラック・バス
H:日野自動車
K:小松製作所
D:池貝ディーゼル

② 用途
G:防災用・一般非常用

③ タイプ
P:キュービクルタイプ
C:オープンタイプ

④ 定格出力
kVA:60Hz

⑤ シリーズ
LM、LT:3φシリーズ
LTA、LTAS:1φシリーズ
LHT:4P高圧搭載型シリーズ

⑥ キュービクル
NS:普通騒音
2S:低騒音(85dB)
3S:超低騒音(75dB)

⑦ 冷却方式
R:ラジエータ方式
W:放水冷却方式

低圧発電装置

高圧発電装置

コンパクト
ジェネレーター

主端子台
タンデム発電装置

単体機器

設備の設置基準

発電機出力の決定

実公庁に対する手続き
保守点検

LT SERIES

防災用・一般非常用 三相低圧自家発電装置

普通形 20~85kVA / 3相200V系 (3φ200V/220V)

■要目	LT SERIES 2極仕様			LT SERIES 4極仕様				
	TQGP22LT	TQGP30LT	TQGP38LT	TDGP56LT	TDGP73LT	TDGP85LT		
発電機	出力 (kVA)	20/22	26/30	33/38	46/56	60/73	75/85	
	(kW)	16/17.6	20.8/24	26.4/30.4	36.8/44.8	48/58.4	60/68	
	保護方式/冷却方式		IP20/IC01		IP20/IC01			
	電圧 (V)		200/220		200/220			
	電流 (A)	57.8/57.8	75.1/78.8	95.3/99.8	133/147	174/192	217/223	
	相数	-	3φ		3φ			
	周波数 (Hz)		50/60		50/60			
	回転速度 (min ⁻¹)		3000/3600		1500/1800			
	極数 (P)		2		4			
	力率 (cosφ)		0.8		0.8			
	励磁方式	-	ブラシレス		ブラシレス			
	耐熱クラス (電機子/界磁)		155 (F)/155 (F)		155 (F)/155 (F)			
	単相出力(オプション) (V-kVA)	100/110-1.5	100/110-2.0	100/110-2.0	100/110-4.0	100/110-4.0	100/110-6.0	
遮断器	型式	-	BW100EAG		BW250EAG			
	電流 (AF/AT)	100/75	100/100	100/100	250/150	250/225	250/250	
	遮断電流 (kA)		25			36		
機関	名称	-	D1105	V1505	V1505-T	4HT4.3-G21	4HT4.3-G23	4HTAA4.3-G22
	メーカー	-		クボタ		池貝ディーゼル		
	型式	-	立形水冷4サイクルディーゼル機関			立形水冷4サイクルディーゼル機関		
	出力 (kW)	19.9/21.3	25.1/28.3	32/35.3	56/68	86/95	132/132	
	(PS)	27/29	34.2/38.5	43.5/48	76.2/92.5	117/130	180/180	
	過給器	-	無	無	有		有	
	気筒数	-	3	4	4		4	
	内径×行程 (mm)			78×78.4			105×124	
	総排気量 (L)	1.123	1.498	1.498			4.3	
	调速機(ガバナ)	-		機械式			電子式	
	冷却方式	-		ラジエータ式			ラジエータ式	
	ラジエータ排風量 (m ³ /min)	30/50	65/90	85/120	108/120	108/120	180/204	
	冷却水量 (L)	3.1	5.0	5.0	19.3	19.3	25.8	
燃料	種類	-	ディーゼル軽油 (JIS2号) (A重油、灯油は対応できません)			ディーゼル軽油 (JIS2号) (A重油、灯油は対応できません)		
	消費量 (L/h)	6.3/7.3	8.4/9.8	10.6/12.2	11.7/14.3	14.9/18.2	17.8/20.4	
	消費率 (g/kWh)	264/286	279/286	274/286	216/219	213/216	208/213	
	燃料タンク容量 (L)		30			60		
	運転時間 (h)	3.9/3.4	2.9/2.5	2.3/2.0	4.1/3.3	3.2/2.6	2.7/2.3	
	潤滑油量 (L)	5.1	6.0	6.7		13		
	始動方式	-	セルモータによる電気始動			セルモータによる電気始動		
始動電動機 (V-kW)	12-1.0	12-1.2	12-1.2		24-6.0			
バッテリー型式	-	制御弁式鉛蓄電池 (REH)			制御弁式鉛蓄電池 (REH)			
バッテリー容量 (V-Ah)		12-40			24-40			
充電器	-	消防法適合自動充電装置 (トランジスタ式)			消防法適合自動充電装置 (トランジスタ式)			

(注) ●110%負荷はかかりません。●TQGP シリーズの即時形 (10 秒送電) はオプションです。●単相出力はオプションです。●運転時間については、燃料油最低油量が発報するまでの運転時間となります。

■長時間仕様		TQGP22LT	TQGP30LT	TQGP38LT	TDGP56LT	TDGP73LT	TDGP85LT
発電機	出力 (kVA)	18/20	24/27	30/35	46/56	60/65	75/85
	(kW)	14.4/16	19.2/21.6	24/28	36.8/44.8	48/52	60/68
機関	出力 (kW)	18.1/19.4	22.9/25.7	29.1/32.1	51/62	78/86	120/120
	(PS)	24.5/26.4	31.1/35	39.5/43.6	69.4/84.3	106/117	164/164
燃料	消費量 (L/h)	5.7/6.5	7.3/8.6	9.6/11.0	11.7/14.3	14.9/16.2	17.8/20.4
	消費率 (g/kWh)	263/280	266/273	273/284	216/219	213/216	208/213
	燃料タンク容量 (L)		30			60	
	運転時間 (h)	4.3/3.8	3.4/2.9	2.6/2.2	4.1/3.3	3.2/2.9	2.7/2.3

(注) ●110%負荷がかかります。●運転時間については、燃料油最低油量が発報するまでの運転時間となります。



低圧発電装置
高圧発電装置
コンパクトジェネレーター
主端子台
タンデム発電装置
単体機器
設備の設置基準
発電機出力の決定
官公庁に対する手続き
保守点検

LTA / LTACG SERIES

非常用 単相低圧自家発電装置

長時間形 13~70kVA / 単相3線式 (200V/100V、220V/110V)

■要目		LTA SERIES 2極仕様			LTA SERIES 4極仕様	
		TQGP14LTA	TQGP20LTA	TQGP27LTA	TDGP45LTA	TDGP70LTA
発電機	出力 (kVA)	13/14	18/20	24/27	40/45	60/70
	(kW)	13/14	18/20	24/27	40/45	60/70
	保護方式/冷却方式	IP20/IC01			IP20/IC01	
	電圧 (V)	200/100、220/110			200/100、220/110	
	電流 (A)	65/63.7	90/90.9	120/123	200/205	300/319
	相数	単相3線			単相3線	
	周波数 (Hz)	50/60			50/60	
	回転速度 (min ⁻¹)	3000/3600			1500/1800	
	極数 (P)	2			4	
	力率 (cosφ)	1.0			1.0	
	励磁方式	ブラシレス			ブラシレス	
耐熱クラス (電機子/界磁)	155 (F)/155 (F)			155 (F)/155 (F)		
遮断器	型式	BW100EAG	BW100EAG	BW250EAG	BW250EAG	BW400EAG
	電流 (AF/AT)	100/100	100/100	250/125	250/225	400/350
	遮断電流 (kA)	25	25	36	36	50
機関	名称	D1105	V1505	V1505-T	4HT4.3-G23	4HTAA4.3-G22
	メーカー	クボタ			池貝ディーゼル	
	型式	立形水冷4サイクルディーゼル機関			立形水冷4サイクルディーゼル機関	
	出力 (kW)	18.1/19.4	22.9/25.7	29.1/32.1	78/86	120/120
	(PS)	24.5/26.4	31.1/35	39.5/43.6	106/117	164/164
	過給器	無	無	有	有	
	気筒数	3	4	4	4	
	内径×行程 (mm)	78×78.4			105×124	
	総排気量 (L)	1.123	1.498	1.498	4.3	
	调速機 (ガバナ)	機械式			電子式	
	冷却方式	ラジエータ式			ラジエータ式	
	ラジエータ排风量 (m ³ /min)	30/50	65/90	85/120	108/120	180/204
	冷却水量 (L)	3.1	5.0	5.0	19.3	25.8
	燃料種類	ディーゼル軽油 (JIS2号) (A重油、灯油は対応できません)			ディーゼル軽油 (JIS2号) (A重油、灯油は対応できません)	
	消費量 (L/h)	5.4/6.2	7.3/8.5	9.6/11.0	12.8/14.2	17.8/21.1
	消費率 (g/kWh)	263/280	266/273	273/284	216/219	208/213
	燃料タンク容量 (L)	30			60	
	運転時間 (h)	4.6/4.0	3.4/2.9	2.6/2.2	3.7/3.3	2.7/2.2
	潤滑油量 (L)	5.1	6.0	6.7	13	
	始動方式	セルモータによる電気始動			セルモータによる電気始動	
始動電動機 (V-kW)	12-1.0	12-1.2	12-1.2	24-6.0		
バッテリー型式	制御弁式鉛蓄電池 (REH)			制御弁式鉛蓄電池 (REH)		
バッテリー容量 (V-Ah)	12-40			24-40		
充電器	消防法適合自動充電装置 (トランジスタ式)			消防法適合自動充電装置 (トランジスタ式)		

(注) ●110%負荷がかかります。 ●単相2線100V (20kVAまで)、200Vも製作致します。お問い合わせ下さい。 ●運転時間については、燃料油最低油量が発報するまでの運転時間となります。

単相TQGP-LTAシリーズエンジンに電子ガバナを搭載したCVCF (定電圧・定周波数) 発電装置

CVCF発電装置 8~17kVA / 単相3線式 (200V/100V、220V/110V)

■定格仕様		LTACG SERIES 2極仕様	
		TQGP10LTACG	TQGP17LTACG
発電機	出力 (kVA)	8/10	15/17
	(kW)	8/10	15/17
機関	電流 (A)	40/45.5	75/77.3
	名称	D1105 (電子式ガバナ)	V1505 (電子式ガバナ)
燃料	消費量 (L/h)	3.6/4.8	6.8/7.7
	消費率 (g/kWh)	282/280	298/273
	運転時間 (h)	6.9/5.2	3.6/3.2
	注	●110%負荷がかかります。 ●運転時間については、燃料油最低油量が発報するまでの運転時間となります。	

(注) ●110%負荷がかかります。 ●運転時間については、燃料油最低油量が発報するまでの運転時間となります。

■性能

		瞬時	整定時
負荷率50%投入時	電圧変動率	±5.0%以内	±2.0%以内
	周波数変動率	±0.5Hz以内	±0.1Hz以内
負荷率100%投入時	電圧変動率	±10%以内	±2.5%以内
	周波数変動率	±5Hz以内	±0.5Hz以内
	波形くずれ率	無負荷定格電圧・周波数において10%以内	回復時間2秒以内 整定時間8秒以内

UPS・金融機関などの
バックアップに最適!!

安定した電源供給が可能

始動時の発生黒煙削減

最適な回転制御により、始動時の黒煙を削減する機能付き (40秒送電時のみ)

低圧発電装置

高圧発電装置

コンパクト
シネレクタ

主端子台
タンデム発電装置

単体機器

設備の設置基準

保有距離
発電機出力の決定

官公庁に対する
保守点検
手続き

LM / LT SERIES

防災用・一般非常用 三相低圧自家発電装置

長時間形 75~180kVA / 3相200V系 (3φ 200V/220V)

■要目	LM SERIES 4極仕様		LT SERIES 4極仕様	LM SERIES 4極仕様				
		TMGP85LM	TMGP115LM	TDGP126LT	TMGP135LM	THGP150LM	TDGP152LM	TDGP180LM
発電機	出力 (kVA)	75/85	100/115	100/115	115/135	130/150	135/150	150/180
	(kW)	60/68	80/92	80/92	92/108	104/120	108/120	120/144
	保護方式/冷却方式	IP20/IC01	IP20/IC01	IP20/IC01	IP20/IC01			
	電圧 (V)	200/220	200/220	200/220	200/220			
	電流 (A)	217/223	289/302	289/302	332/355	376/394	390/394	433/473
	相数	-	3φ	3φ	3φ			
	周波数 (Hz)	50/60	50/60	50/60	50/60			
	回転速度 (min ⁻¹)	1500/1800	1500/1800	1500/1800	1500/1800			
	極数	-	4	4	4			
	力率 (cosφ)	-	0.8	0.8	0.8			
	励磁方式	-	ブラシレス	ブラシレス	ブラシレス			
	耐熱クラス (電機子/界磁)	180(H)/180(H)	180(H)/180(H)	155(F)/155(F)	180(H)/180(H)			
	単相出力(オプション) (V-kVA)	100/110-6.0	100/110-6.0	100/110-6.0	100/110-6.0			
	遮断器	型式	-	BW250EAG	BW400EAG	BW400EAG	BW400EAG	BW400EAG
電流 (AF/AT)		-	250/225	400/350	400/350	400/400	400/400	630/600
遮断電流 (kA)		-	36	50	50	50		
名称		-	6D16-E1	6D16-TE2	4HTAA4.3-G22	6D16-TE2	J08C-U	P086TI
メーカー	-	三菱ふそうトラック/バス	三菱ふそうトラック/バス	池貝ディーゼル	三菱ふそうトラック/バス	日野自動車	池貝ディーゼル	池貝ディーゼル
型式	-	立形水冷サイクルディーゼル機関	立形水冷サイクルディーゼル機関	立形水冷サイクルディーゼル機関	立形水冷4サイクルディーゼル機関			
出力 (kW)	67/78	104/120	120/120	104/120	125/151	177/205	177/205	
(PS)	91/106	142/163	164/164	142/163	170/205	240/278	240/278	
過給器	-	無	有	有	有			
気筒数	-	6	6	4	6			
内径×行程 (mm)	-	118×115	118×115	105×124	118×115	114×130	111×139	111×139
総排気量 (L)	-	7.545	7.545	4.3	7.545	7.961	8.071	8.071
调速機(ガバナ)	-	機械式(電子式オプション)	機械式(電子式オプション)	電子式	機械式(電子式オプション)	機械式	電子式	電子式
冷却方式	-	ラジエータ式(放水式)	ラジエータ式(放水式)	ラジエータ式	ラジエータ式(放水式)	ラジエータ式(放水式)	ラジエータ式	ラジエータ式
ラジエータ排風量 (m ³ /min)	-	165/200	185/220	180/204	185/220	110/133	190/224	190/224
冷却水量 (L)	-	19	25.9	25.8	25.9	19.9	48.5	48.5
機関	燃料 種類	軽油	ディーゼル軽油 (JIS2号)	ディーゼル軽油 (JIS2号)	ディーゼル軽油 (JIS2号)	ディーゼル軽油 (JIS2号)		
	A重油	対応可能 (セタン価45以上)	対応可能 (セタン価45以上)	対応できません	対応可能 (セタン価45以上)	対応可能 (セタン価45以上)	オプション対応可能 (セタン価45以上)	オプション対応可能 (セタン価45以上)
	灯油	対応できません	対応できません	対応できません	対応できません	対応可能 (出力10%ダウン)	対応できません	対応できません
	消費量 (L/h)	20.9/24.3	29.8/35.1	23.7/27.6	29.8/35.1	31.5/38.8	28.7/32.4	31.9/38.4
	消費率 (g/kWh)	259/259	238/243	208/213	238/243	209/213	202/205	202/205
	燃料タンク容量 (L)	75	75	60	75	75	90	90
	運転時間 (h)	2.9/2.5	2.0/1.7	2.0/1.7	2.0/1.7	1.9/1.5	2.5/2.2	2.3/1.9
	潤滑油量 (L)	13.5	13.5	13	13.5	24.5	15.5	15.5
	始動方式	-	セルモータによる電気始動	セルモータによる電気始動	セルモータによる電気始動	セルモータによる電気始動		
	始動電動機 (V-kW)	24-5.0	24-5.0	24-6.0	24-5.0	24-4.5	24-6	24-6
バッテリー型式	-	制御弁式鉛蓄電池 (REH)	制御弁式鉛蓄電池 (REH)	制御弁式鉛蓄電池 (REH)	制御弁式鉛蓄電池 (REH)			
バッテリー容量 (V-Ah)	-	24-40	24-40	24-40	24-40			
充電器	-	消防法適合自動充電装置 (トランジスタ式)	消防法適合自動充電装置 (トランジスタ式)	消防法適合自動充電装置 (トランジスタ式)	消防法適合自動充電装置 (トランジスタ式)			

(注) ●単相出力はオプションです。 ●運転時間については、燃料油最低油量が発報するまでの運転時間となります。

■普通形仕様		TDGP126LT	TDGP152LM	TDGP180LM
発電機	出力 (kVA)	105/126	138/152	150/180
	(kW)	84/100.8	110.4/121.6	120/144
	電流 (A)	304/331	399/399	433/473
機関	出力 (kW)	132/132	177/205	240/278
	(PS)	180/180	240/278	
	燃料 消費量 (L/h)	24.9/30.3	29.4/32.8	31.9/38.4
	消費率 (g/kWh)	208/213	202/205	
	燃料タンク容量 (L)	60	90	
	運転時間 (h)	1.9/1.5	2.5/2.2	2.3/1.9

(注) ●運転時間については、燃料油最低油量が発報するまでの運転時間となります。



THGP150LM2S外観

低圧発電装置

高圧発電装置

コンパクトジェネレーター

主端子台/タンデム発電装置

単体機器

設備の設置基準

保有距離/発電機出力の決定

官公庁に対する手続き/保守点検

LM / LT SERIES

防災用・一般非常用 三相低圧自家発電装置

長時間形 180~570kVA / 3相200V系 (3φ200V/220V)

■要目		LM SERIES 4極仕様			LT SERIES 4極仕様				
		TMGP200LM	TMGP225LM	TDGP300LM	TKGP320LT	TKGP400LT	TKGP450LT	TKGP570LT	
発電機	出力 (kVA)	180/200	200/225	250/300	300/320	350/400	400/450	500/570	
	(kW)	144/160	160/180	200/240	240/256	280/320	320/360	400/456	
	保護方式/冷却方式	IP20/IC01			IP20/IC01				
	電圧 (V)	200/220			200/220				
	電流 (A)	520/525	578/591	722/788	866/840	1011/1050	1155/1181	1444/1496	
	相数	3φ			3φ				
	周波数 (Hz)	50/60			50/60				
	回転速度 (min ⁻¹)	1500/1800			1500/1800				
	極数 (P)	4			4				
	力率 (cos φ)	0.8			0.8				
	励磁方式	ブラシレス			ブラシレス				
	耐熱クラス (電機子/界磁)	180(H)/180(H)			155(F)/155(F)				
単相出力(オプション) (V-kVA)	100/110-6.0	100/110-9.0	100/110-9.0	100/110-9.0	100/110-9.0	100/110-9.0	-		
遮断器	型式	-	BW630EAG	BW630EAG	BW800EAG	S1000-CE	S1250-NE	S1250-NE	S1600-NE
	電流 (AF/AT)	-	630/600	630/600	800/800	1000/900	1250/1200	1250/1200	1600/1600
	遮断電流 (kA)	-	50			100	100	100	125
機関	名称	-	6D24-T	6D24-TC	P126TI	SA6D125	SA6D140B	SA6D140A	SA6D170-B
	メーカー	-	三菱ふそうトラック・バス 三菱ふそうトラック・バス 池貝ディーゼル			小松製作所			
	型式	-	立形水冷4サイクルディーゼル機関			立形水冷4サイクルディーゼル機関			
	出力 (kW)	-	168/188	181/210	241/278	259/284	303/346	346/389	430/494
	(PS)	-	228/256	246/286	328/378	352/386	412/470	470/529	585/672
	過給器	-	有			有			
	気筒数	-	6			6			
	内径×行程 (mm)	-	130×150	130×150	123×155	125×150	140×165	140×165	170×170
	総排気量 (L)	-	11.945	11.945	11.051	11.04	15.24	15.24	23.15
	调速機(ガバナ)	-	機械式	機械式	電子式	機械式(電子式オプション)	機械式	機械式(電子式オプション)	機械式(電子式オプション)
	冷却方式	-	ラジエータ式(放水式)	ラジエータ式(放水式)	ラジエータ式	ラジエータ式(放水式)			
	ラジエータ排風量 (m ³ /min)	-	255/309	255/309	370/433	335/420	315/375	395/495	525/610
	冷却水量 (L)	-	35	37	51.5	35	66	66	88
	燃料 種類	軽油	ディーゼル軽油 (JIS2号)			ディーゼル軽油 (JIS2号)			
		A重油	対応可能	対応可能	オプション対応可能	対応可能(セタン価45以上)			
		灯油	対応できません			対応可能(出力10%ダウン)			
	消費量 (L/h)	-	46.1/55.5	49.5/60	54.5/64.3	64/72	74/85	86/97	106/123
	消費率 (g/kWh)	-	228/245	227/237	202/210	205/210	201/203	207/208	208/212
燃料タンク容量 (L)	-	120	150	110	150	160	160	300	
運転時間 (h)	-	2.2/1.8	2.6/2.2	1.7/1.4	2.0/1.8	1.8/1.6	1.6/1.4	2.6/2.2	
潤滑油量 (L)	-	37	37	25	40	38	38	67	
始動方式	-	セルモータによる電気始動			セルモータによる電気始動				
始動電動機 (V-kW)	-	24-5.5	24-5.5	24-6	24-7.5	24-7.5	24-7.5	24-11	
バッテリー型式	-	制御弁式鉛蓄電池 (REH)			制御弁式鉛蓄電池 (REH)				
バッテリー容量 (V-Ah)	-	24-70			24-70	24-70	24-70	24-140 (70×2)	
充電器	-	消防法適合自動充電装置 (トランジスタ式)			消防法適合自動充電装置 (トランジスタ式)				

(注) ●単相出力はオプションです。 ●燃料タンク容量が300L搭載の場合はA重油のみの対応となり、燃料消費量はA重油の数値となります。
●運転時間については、燃料油最低油量が発報するまでの運転時間となります。



TKGP570LT3S外観

低圧発電装置

高圧発電装置

コンパクト
シエネレータ

主端子台
タンデム発電装置

単体機器

設備の設置基準

保有距離
発電機出力の決定

官公庁に対する手続き
保守点検

LT SERIES

防災用・一般非常用 三相低圧自家発電装置

長時間形 600~875kVA / 3相400V系 (3φ400V/440V)

LT SERIES 4極仕様

■要目		TKGP625LT	TKGP700LT	TKGP875LT
発電機	出力 (kVA)	600/625	625/700	750/875
	(kW)	480/500	500/560	600/700
	保護方式/冷却方式	IP20/IC01		
	電圧 (V)	400/440		
	電流 (A)	866/821	903/919	1083/1149
	相数	3φ		
	周波数 (Hz)	50/60		
	回転速度 (min ⁻¹)	1500/1800		
	極数 (P)	4		
	力率 (cosφ)	0.8		
	励磁方式	ブラシレス		
	耐熱クラス (電機子/界磁)	155(F)/155(F)		
遮断器	型式	S1000-CE	S1000-CE	S1250-NE
	電流 (AF/AT)	1000/1000	1000/1000	1250/1200
	遮断電流 (kA)	65		
機関	名称	SA6D170-A	SA6D170-A	SA12V140
	メーカー	小松製作所		
	型式	立形水冷4サイクルディーゼル機関	V形縦置水冷4サイクルディーゼル機関	
	出力 (kW)	516/597	545/600	679/812
	(PS)	702/812	741/816	923/1104
	過給器	有		
	気筒数	6	6	12
	内径×行程 (mm)	170×170	170×170	140×165
	総排気量 (L)	23.15	23.15	30.48
	调速機(ガバナ)	機械式	電子式	機械式(電子式オプション)
	冷却方式	ラジエータ式(放水式)		
	ラジエータ排風量 (m ³ /min)	580/650	580/650	600/740
	冷却水量 (L)	107	107	171
	燃料 種類	軽油	ディーゼル軽油 (JIS2号)	
		A重油	対応可能 (セタン価45以上)	
	灯油	対応可能 (出力10%ダウン)		
消費量 (L/h)	127/152	134/152	164/204	
消費率 (g/kWh)	209/216	208/216	205/213	
燃料タンク容量 (L)	300			
運転時間 (h)	2.1/1.8	2.0/1.8	1.7/1.3	
潤滑油量 (L)	67	67	88	
始動方式	セルモータによる電気始動			
始動電動機 (V-kW)	24-11			
バッテリー型式	制御弁式鉛蓄電池 (REH)			
バッテリー容量 (V-Ah)	24-140 (70×2)			
充電器	消防法適合自動充電装置 (トランジスタ式)			

(注) ●燃料タンク容量が300L搭載の場合はA重油のみの対応となり、燃料消費量はA重油の数値となります。
●運転時間については、燃料油最低油量が発報するまでの運転時間となります。

オプション機器(例)

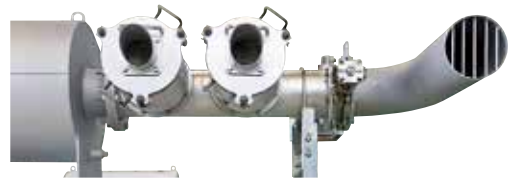

黒煙除去装置



電子ガバナ



TKGP875LTNS外観

低圧発電装置

高圧発電装置

コンパクト
ジェネレーター

主端子台
タンデム発電装置

単体機器

設備の設置基準

保有距離
発電機出力の決定

官公庁に対する手続き
保守点検

LT SERIES

外形寸法図 (mm) : TQGP-LT

OPEN
オープン

機種	A	B	C	D	E	F	G	乾燥質量 (kg)	整備質量 (kg)
TQGC22LT, 14LTA, 10LTACG	147	500	1048	405	250	450	495	490	530
TQGC30LT, 20LTA, 17LTACG	147	543	1048	405	250	450	495	540	580
TQGC38LT, 27LTA	140	608	1188	435	250	480	500	580	620

■基礎伏図

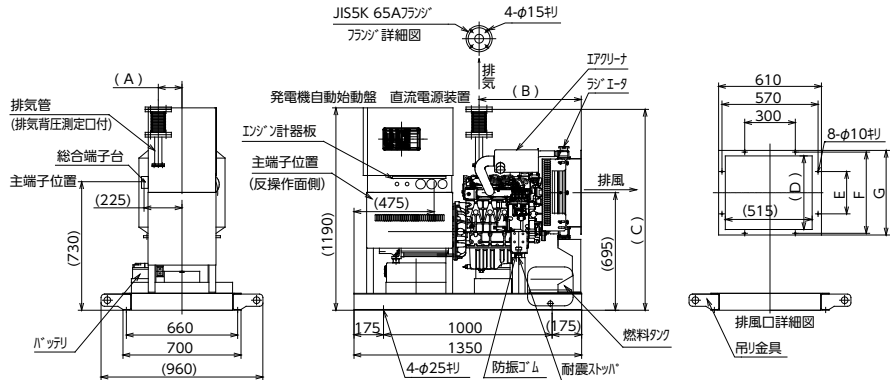
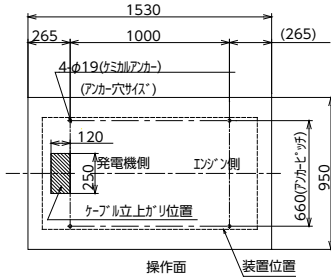

NS
★
普通騒音

機種	乾燥質量 (kg)	整備質量 (kg)
TQGP22LT, 14LTA, 10LTACG	630	665
TQGP30LT, 20LTA, 17LTACG	680	715
TQGP38LT, 27LTA	720	755

■基礎伏図

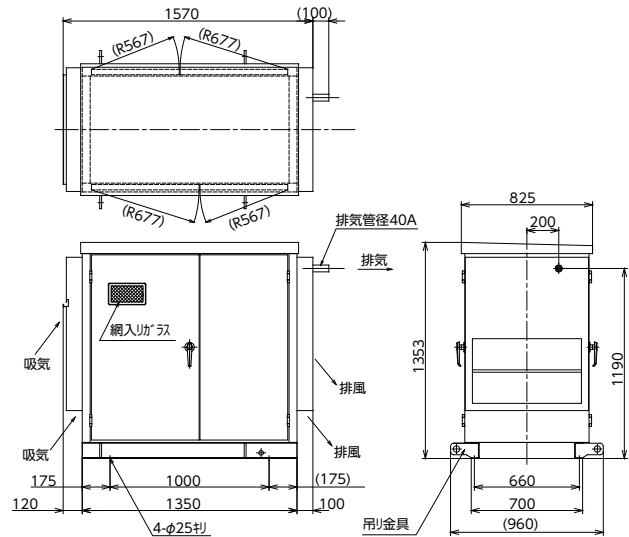
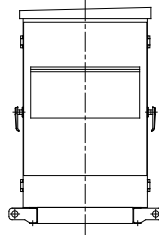
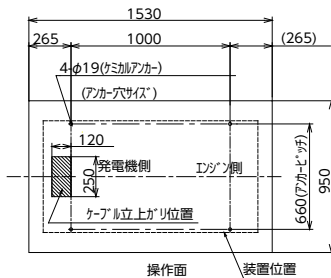

2S
★★
低騒音
85dB

機種	H1	H2	G1	乾燥質量 (kg)	整備質量 (kg)
TQGP22LT, 14LTA, 10LTACG				705	740
TQGP30LT, 20LTA, 17LTACG	1603	1735	61	750	785
TQGP38LT, 27LTA				785	820

3S
★★★
超低騒音
75dB

機種	H1	H2	G1	乾燥質量 (kg)	整備質量 (kg)
TQGP22LT, 14LTA, 10LTACG				755	790
TQGP30LT, 20LTA, 17LTACG	1690	1930	151	800	835
TQGP38LT, 27LTA				855	890

■基礎伏図

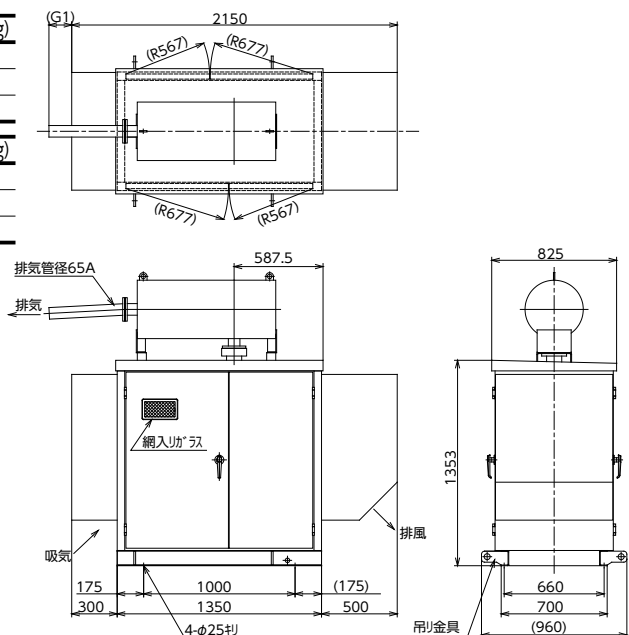
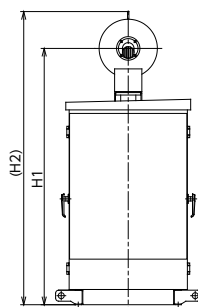
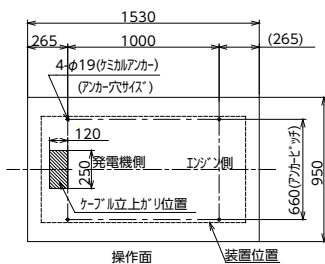

低圧発電装置

高圧発電装置

コンパクト
シエネレータ

主端子台
タンデム発電装置

単体機器

設備の設置基準

保有距離
発電機出力の決定

官公庁に対する手続き
保守点検

LT / LTA SERIES

外形寸法図 (mm) : TDGP85LT・126LT・70LTA

OPEN
オープン

機種	乾燥質量 (kg)	整備質量 (kg)
TDGC85LT, 126LT, 70LTA	1400	1500

■基礎伏図

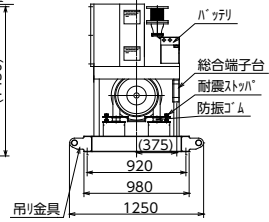
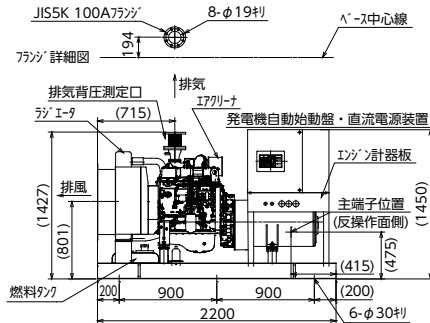
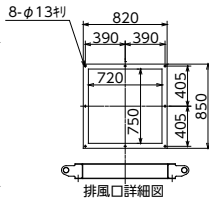
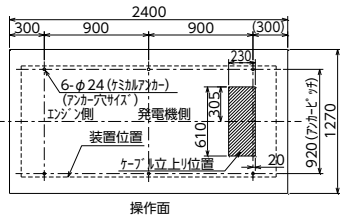

NS
★
普通騒音

機種	乾燥質量 (kg)	整備質量 (kg)
TDGP85LT, 126LT, 70LTA	1830	1920

■基礎伏図

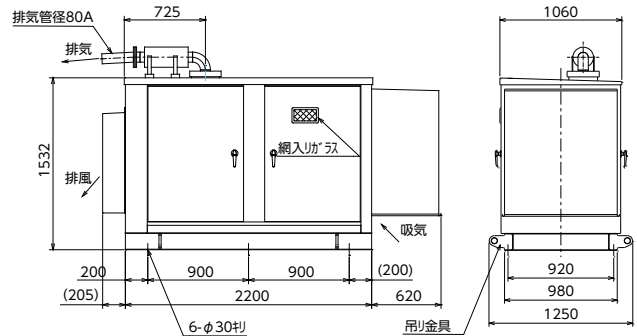
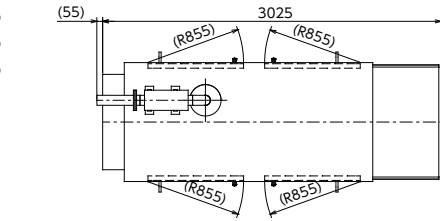
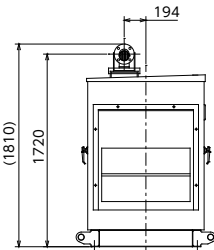
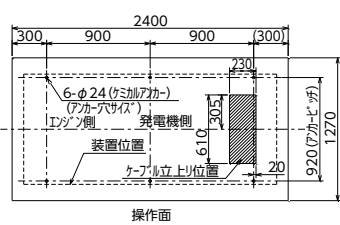

2S
★★
低騒音
85dB

機種	H1	H2	乾燥質量 (kg)	整備質量 (kg)
TDGP85LT, 126LT, 70LTA	1865	2110	1990	2085

3S
★★★
超低騒音
75dB

機種	H1	H2	乾燥質量 (kg)	整備質量 (kg)
TDGP85LT, 126LT, 70LTA	1915	2210	2035	2125

■基礎伏図

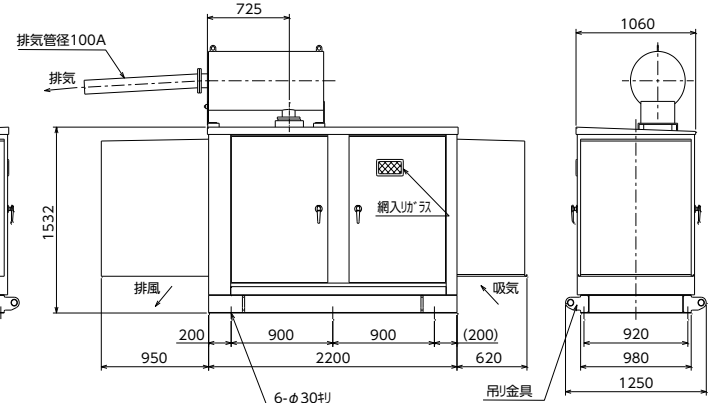
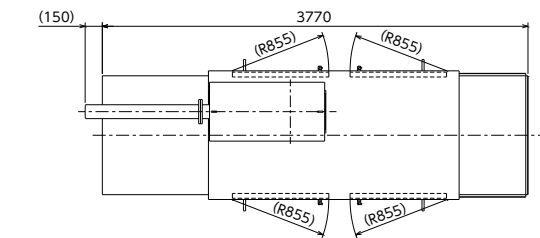
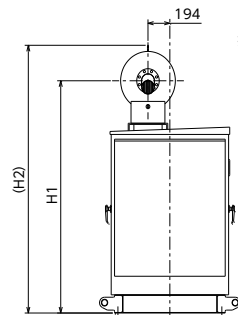
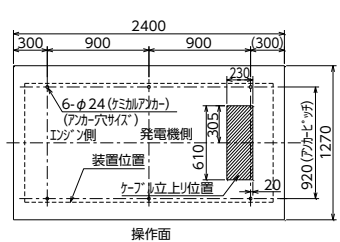

低圧発電装置

高圧発電装置

コンパクト
シエネレータ

主端子台
タンデム発電装置

単体機器

設備の設置基準

保有距離
発電機出力の決定

官公庁に対する手続き
保守点検

LM SERIES

外形寸法図 (mm) : TMGP115LM・135LM

OPEN
オープン

機種	乾燥質量 (kg)	整備質量 (kg)
TMGC115LM	1630	1735
TMGC135LM	1610	1715

■基礎伏図

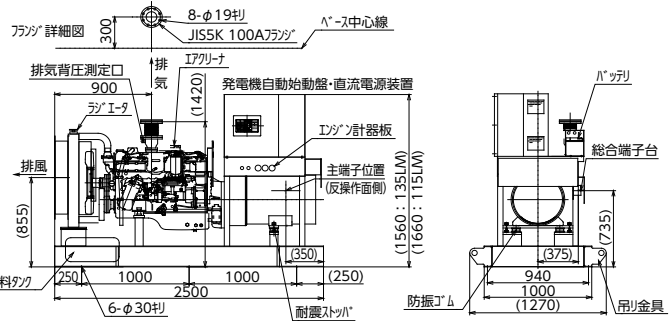
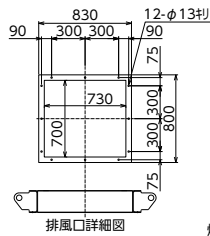
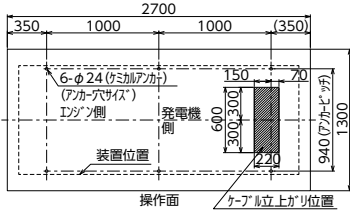

NS
★
普通騒音

機種	乾燥質量 (kg)	整備質量 (kg)
TMGP115LM	2155	2260
TMGP135LM	2125	2230

■基礎伏図

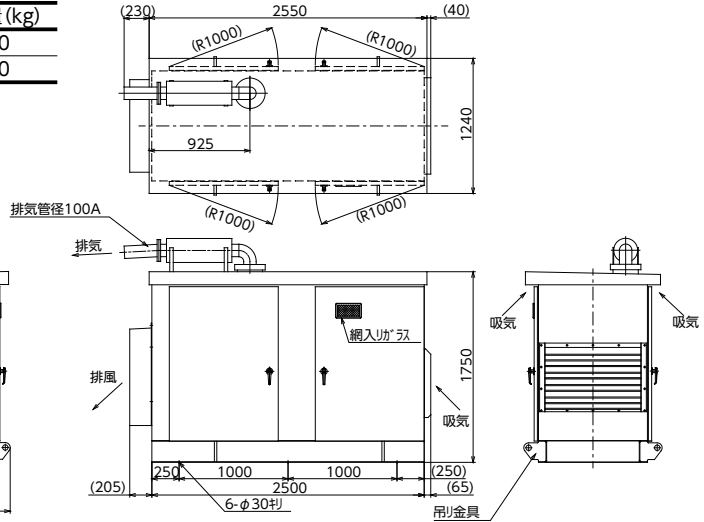
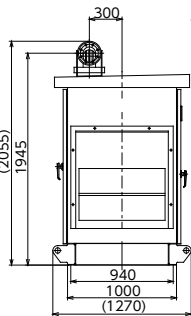
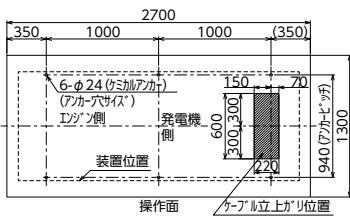

2S
★★
低騒音
85dB

機種	H1	H2	乾燥質量 (kg)	整備質量 (kg)
TMGP115LM	2180	2460	2525	2630
TMGP135LM	2180	2460	2495	2600

3S
★★★
超低騒音
75dB

機種	H1	H2	乾燥質量 (kg)	整備質量 (kg)
TMGP115LM	2225	2560	2645	2750
TMGP135LM	2225	2560	2615	2720

■基礎伏図

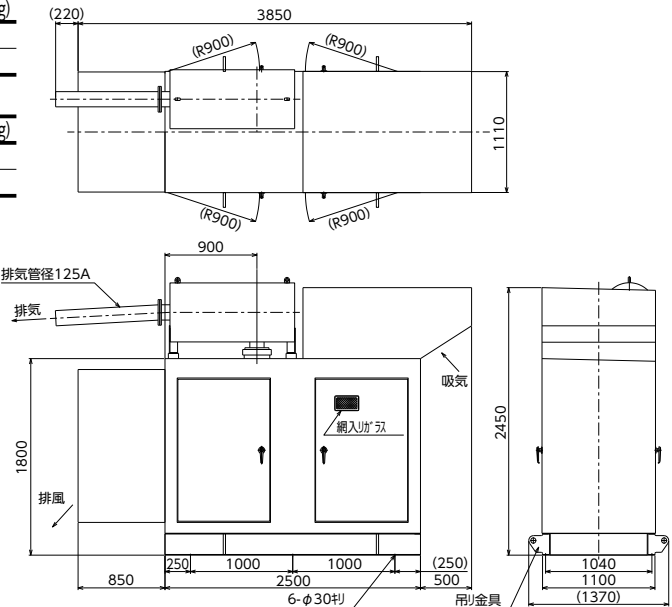
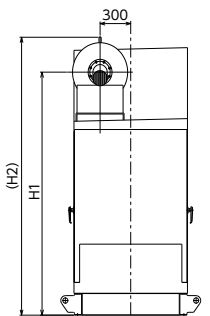
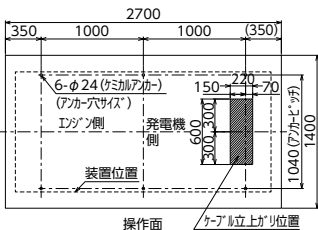

低圧発電装置

高圧発電装置

コンパクト
シエネレータ

主端子台
タンデム発電装置

単体機器

設備の設置基準

発電機出力の決定
保有距離

官公庁に対する手続き
保守点検

LM SERIES

外形寸法図 (mm) : TDGP152LM・180LM

OPEN
オープン

機種	乾燥質量 (kg)	整備質量 (kg)
TDGC152LM	1935	2075
TDGC180LM	2035	2175

■基礎伏図

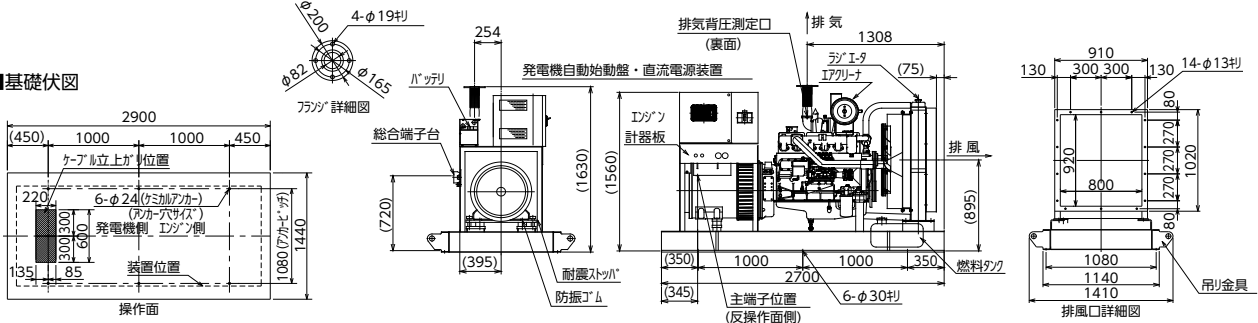

NS
★
普通騒音

機種	乾燥質量 (kg)	整備質量 (kg)
TDGP152LM	2540	2680
TDGP180LM	2640	2780

■基礎伏図

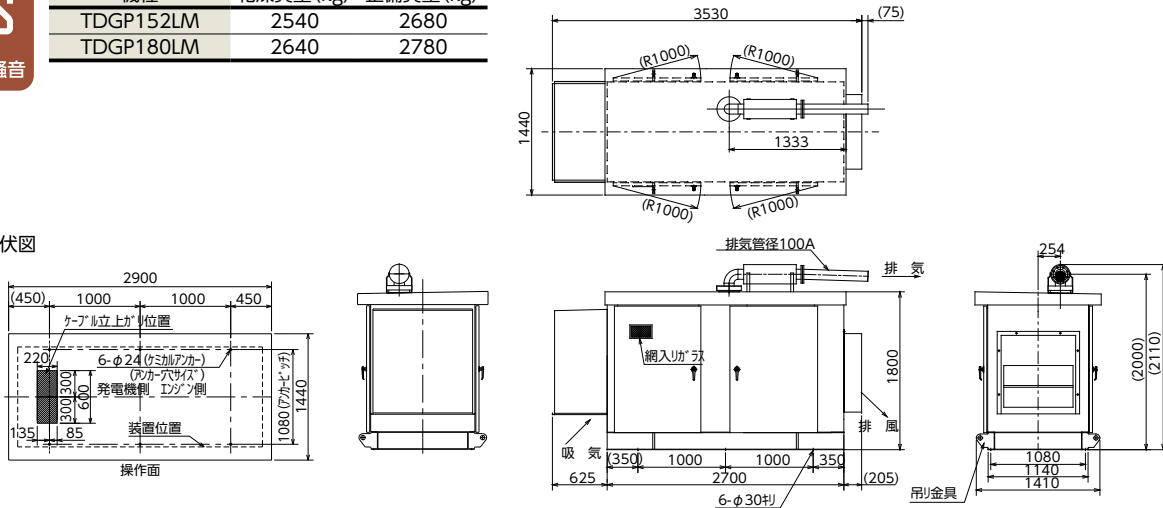

2S
★★
低騒音
85dB

機種	乾燥質量 (kg)	整備質量 (kg)
TDGP152LM	2640	2780
TDGP180LM	2740	2880

3S
★★★
超低騒音
75dB

機種	乾燥質量 (kg)	整備質量 (kg)
TDGP152LM	2760	2900
TDGP180LM	2860	3000

■基礎伏図

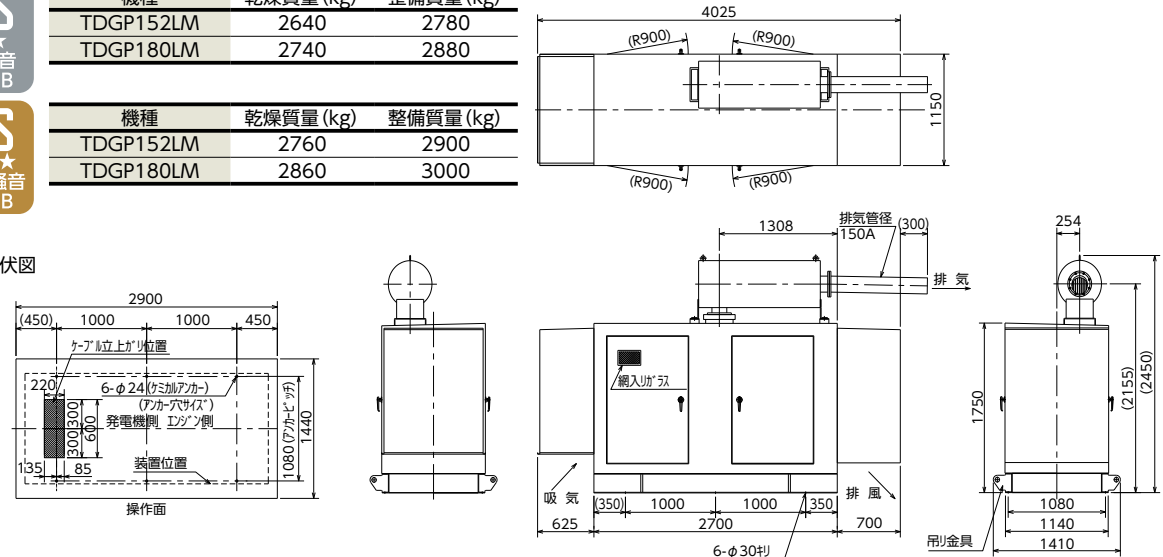

低圧発電装置

高圧発電装置

コンパクト
シエネレータ

主端子台
タンデム発電装置

単体機器

設備の設置基準

保有距離
発電機出力の決定

官公庁に対する手続き
保守点検

LM SERIES

外形寸法図 (mm) : TMGP200LM・225LM

OPEN
オープン

機種	乾燥質量 (kg)	整備質量 (kg)
TMGC200LM	2180	2360
TMGC225LM	2250	2450

■基礎伏図

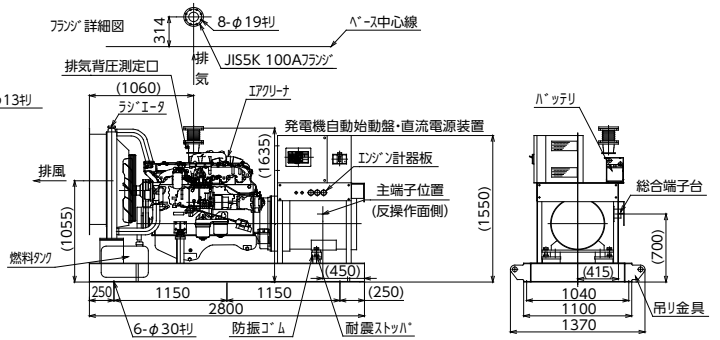
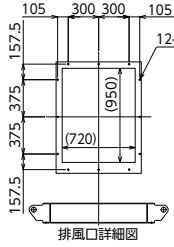
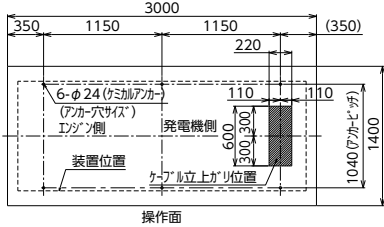

NS
★
普通騒音

機種	乾燥質量 (kg)	整備質量 (kg)
TMGP200LM	2860	3040
TMGP225LM	2890	3090

■基礎伏図

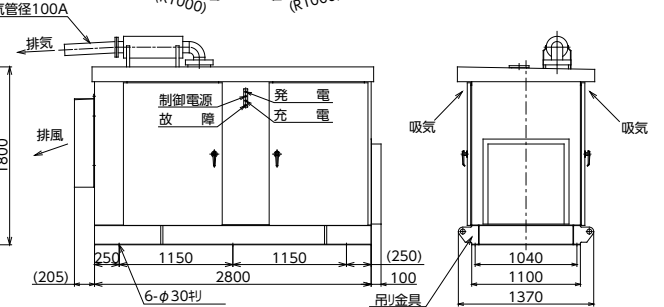
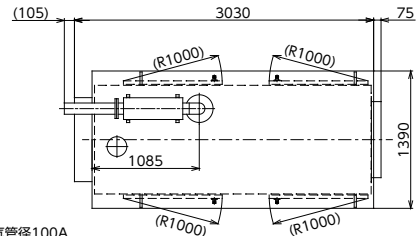
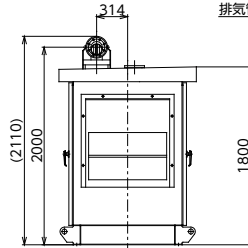
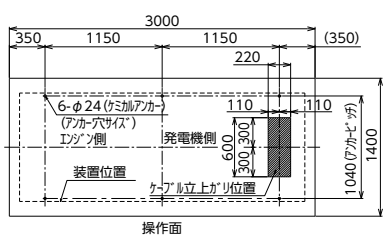

2S
★★
低騒音
85dB

機種	L1	H1	H2	乾燥質量 (kg)	整備質量 (kg)
TMGP200LM	4650	2305	2600	3420	3600
TMGP225LM	4650	2305	2600	3450	3650

3S
★★★
超低騒音
75dB

機種	L2	L3	H1	H2	乾燥質量 (kg)	整備質量 (kg)
TMGP200LM	5450	800	2370	2730	3620	3800
TMGP225LM	5450	800	2370	2730	3650	3850

■基礎伏図

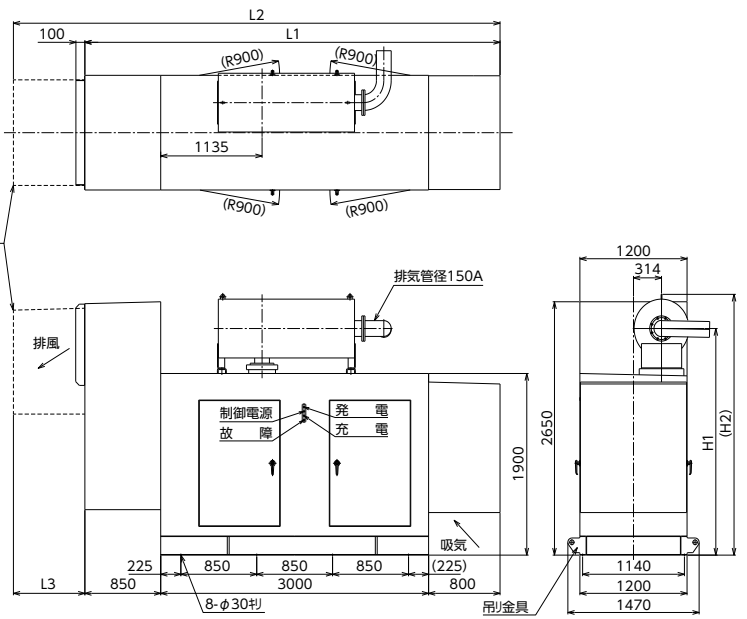
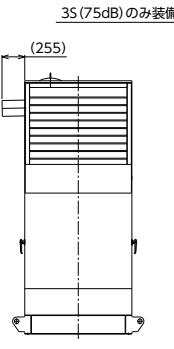
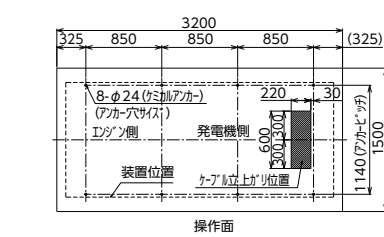

低圧発電装置

高圧発電装置

コンパクト
ジェネレータ

主端子台
発電装置

単体機器

設備の設置基準

発電機出力の決定
保有距離

官公庁に対する手続き
保守点検

LM SERIES

外形寸法図 (mm) : TDGP300LM

OPEN
オープン

機種	乾燥質量 (kg)	整備質量 (kg)
TDGC300LM	2720	2895

■基礎伏図

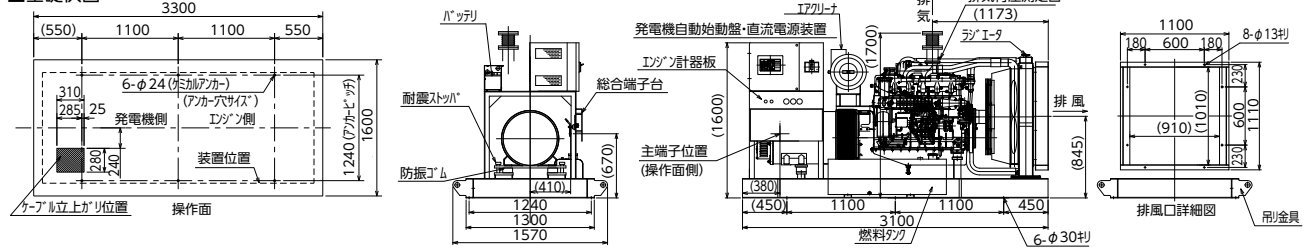

NS
★
普通騒音

機種	乾燥質量 (kg)	整備質量 (kg)
TDGP300LM	3230	3405

■基礎伏図

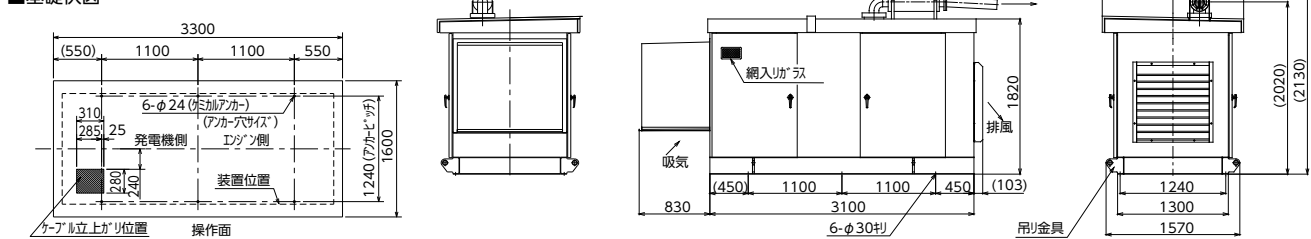

2S
★★
低騒音
85dB

機種	L1	H1	H2	乾燥質量 (kg)	整備質量 (kg)
TDGP300LM	4880	2290	2690	3760	3935

3S
★★★
超低騒音
75dB

機種	L2	L3	H1	H2	乾燥質量 (kg)	整備質量 (kg)
TDGP300LM	5730	850	2340	2790	4060	4235

■基礎伏図

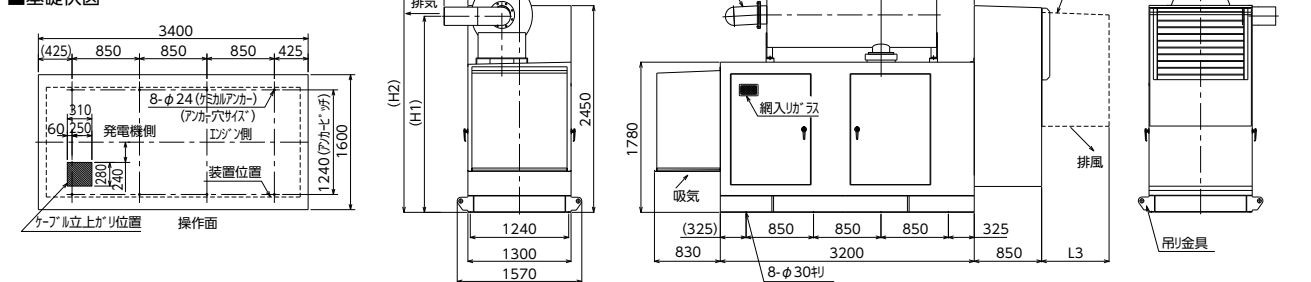

低圧発電装置

高圧発電装置

コンパクト
シエネレータ

主端子台
タンデム発電装置

単体機器

設備の設置基準

保有距離
発電機出力の決定

官公庁に対する手続き
保守点検

LT SERIES

外形寸法図 (mm) : TKGP400LT・450LT

OPEN
オープン

機種	乾燥質量 (kg)	整備質量 (kg)
TKGC400LT, 450LT	3660	3900

■基礎伏図

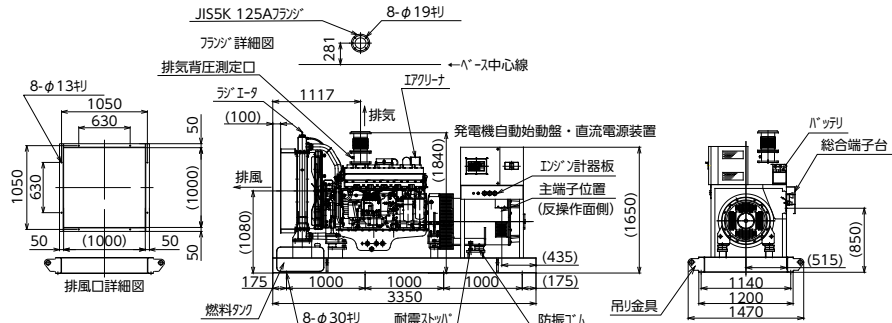
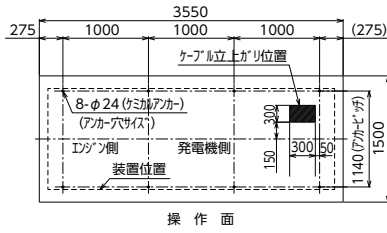

NS
★
普通騒音

機種	乾燥質量 (kg)	整備質量 (kg)
TKGP400LT, 450LT	4490	4730

■基礎伏図

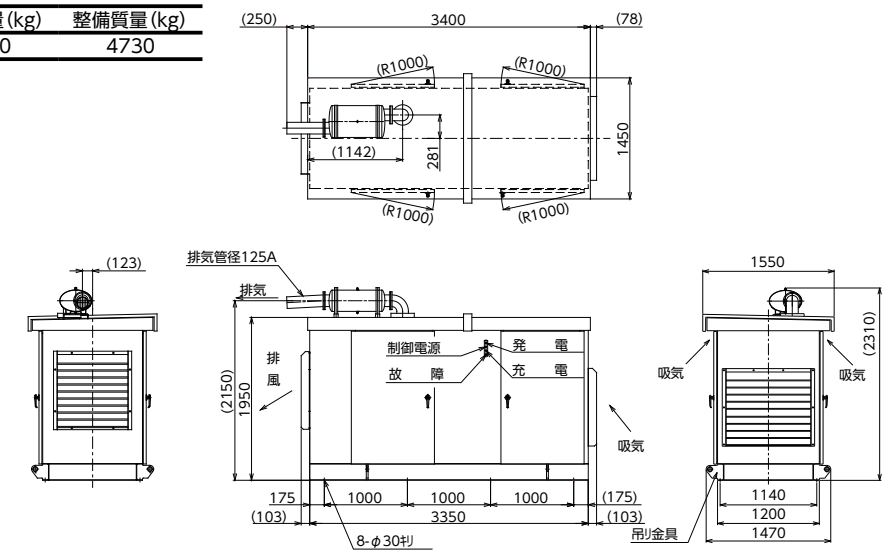
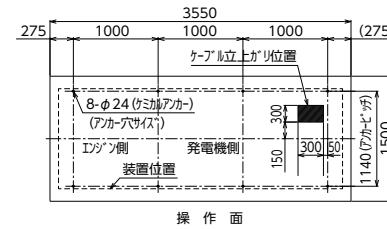

2S
★★
低騒音
85dB

機種	H1	H2	G0	乾燥質量 (kg)	整備質量 (kg)
TKGP400LT	2610	3010	200A	6200	6440
TKGP450LT	2610	3010	200A	6260	6500

3S
★★★
超低騒音
75dB

機種	H1	H2	G0	乾燥質量 (kg)	整備質量 (kg)
TKGP400LT	2660	3110	200A	6600	6840
TKGP450LT	2725	3245	250A	6790	7030

■基礎伏図

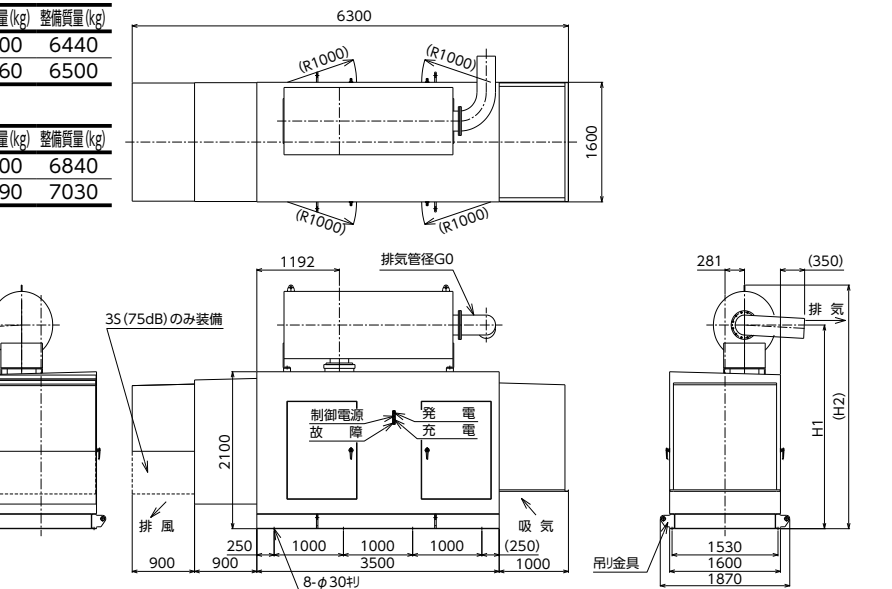

低圧発電装置

高圧発電装置

コンパクト
シエネレータ

主端子台
タンデム発電装置

単体機器

設備の設置基準

保有距離
発電機出力の決定

官公庁に対する手続き
保守点検

LT SERIES

外形寸法図 (mm) : TKGP570LT・625LT

OPEN
オープン

機種	A	B	C	D	E	F	G	H	J	乾燥質量(kg)	整備質量(kg)
TKGC570LT	1200	300	275	1200	275	1100	1100	12	1080	6090	6500
TKGC625LT	1420	400	285	1150	250	1320	1050	16	1070	6240	6670

■基礎伏図

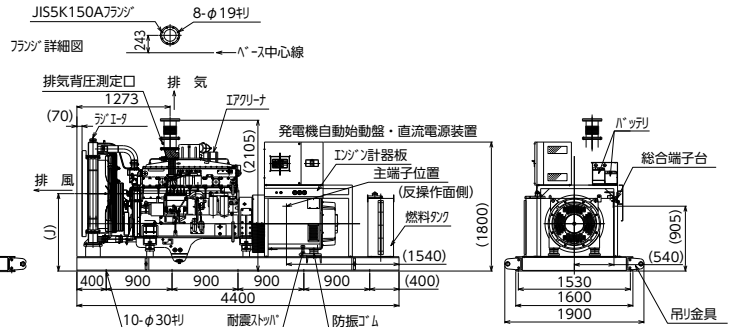
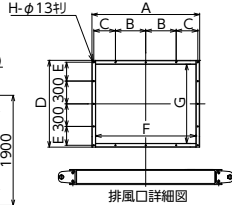
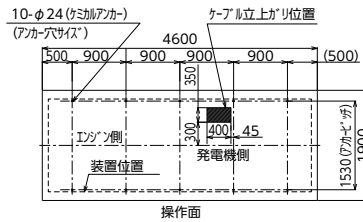

NS
★
普通騒音

機種	乾燥質量(kg)	整備質量(kg)
TKGP570LT	7210	7620
TKGP625LT	7550	7980

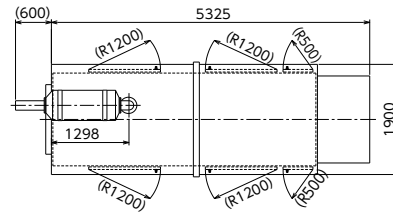

■基礎伏図

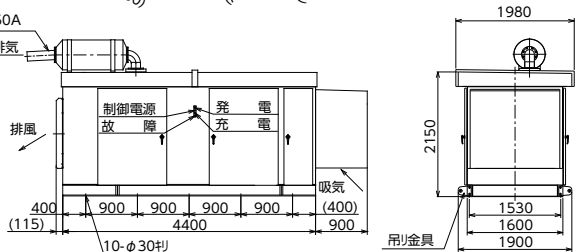
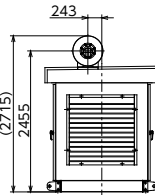
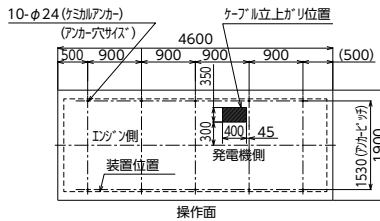

2S
★★
低騒音
85dB

機種	H1	H2	乾燥質量(kg)	整備質量(kg)
TKGP570LT			9520	9930
TKGP625LT	2960	3410	9860	10290

3S
★★★
超低騒音
75dB

機種	H1	H2	乾燥質量(kg)	整備質量(kg)
TKGP570LT			9850	10260
TKGP625LT	3025	3560	10190	10620

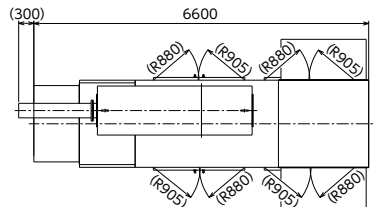

■基礎伏図

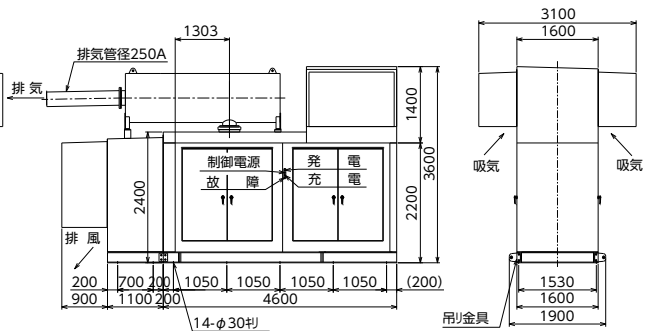
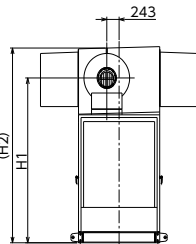
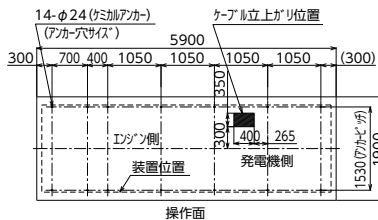

低圧発電装置
高圧発電装置
コンパクト
ジェネレーター
主端子台
タネム発電装置
単体機器
設備の設置基準
発電機出力の決定
官公庁に対する手続き
保守点検

LT SERIES

外形寸法図 (mm) : TKGP700LT

OPEN
オープン

機種	乾燥質量 (kg)	整備質量 (kg)
TKGC700LT	6250	6680

■基礎伏図

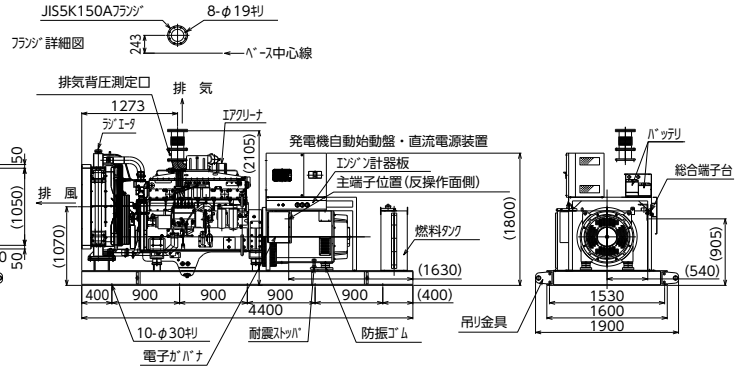
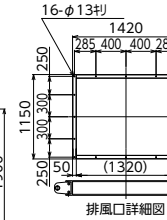
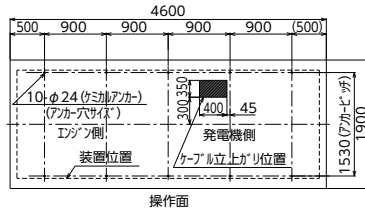

NS
★
普通騒音

機種	乾燥質量 (kg)	整備質量 (kg)
TKGP700LT	7600	8030

■基礎伏図

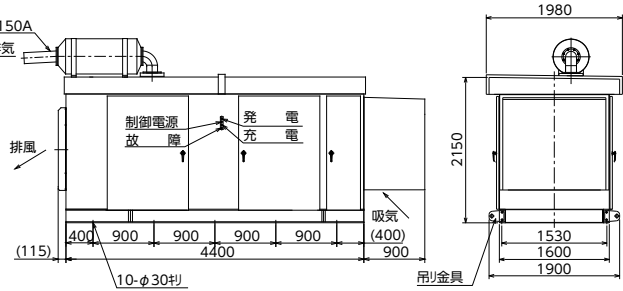
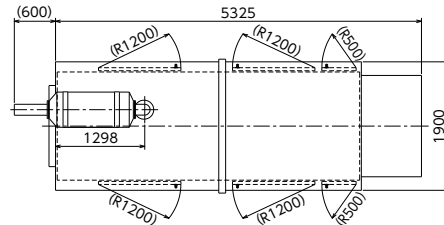
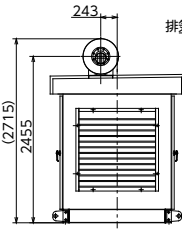
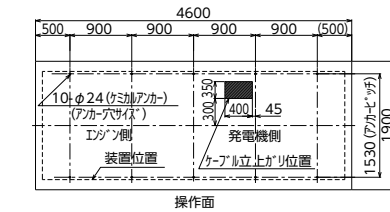

2S
★★
低騒音
85dB

機種	H1	H2	乾燥質量 (kg)	整備質量 (kg)
TKGP700LT	2960	3410	11230	11660

3S
★★★
超低騒音
75dB

機種	H1	H2	乾燥質量 (kg)	整備質量 (kg)
TKGP700LT	3025	3560	12230	12660

■基礎伏図

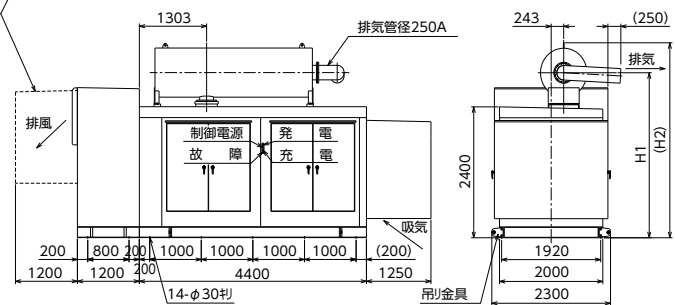
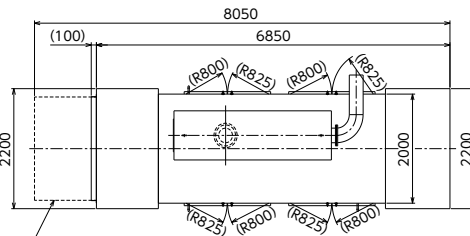
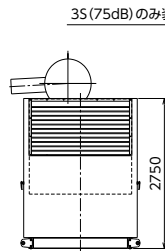
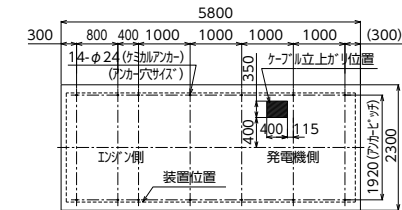

低圧発電装置

高圧発電装置

コンパクト
シミュレーター

主端子台
タンデム発電装置

単体機器

設備の設置基準

保有距離
発電機出力の決定

官公庁に対する手続き
保守点検

LT SERIES

外形寸法図 (mm) : TKGP875LT



機種	乾燥質量 (kg)	整備質量 (kg)
TKGC875LT	8500	9010

■基礎伏図

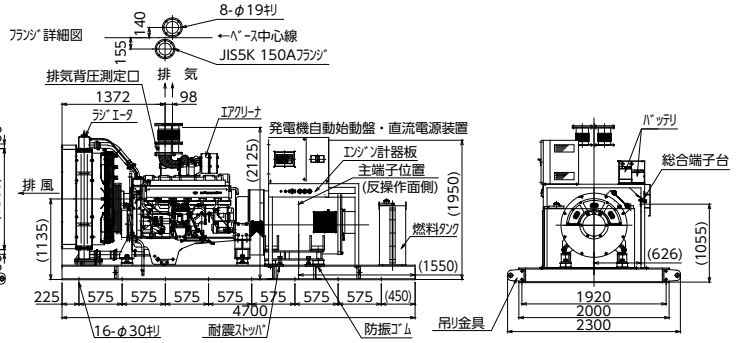
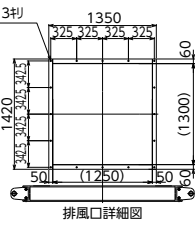
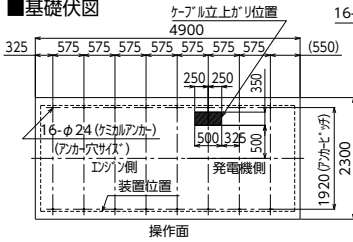

機種	乾燥質量 (kg)	整備質量 (kg)
TKGP875LT	10990	11500

■基礎伏図

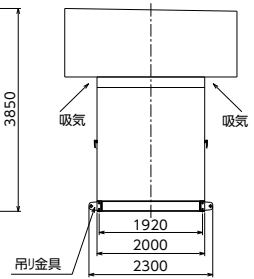
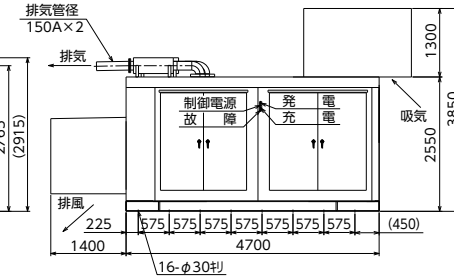
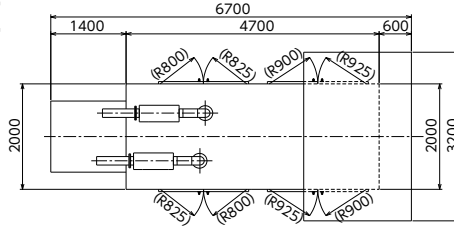
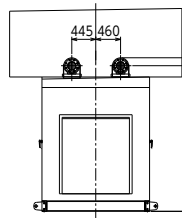
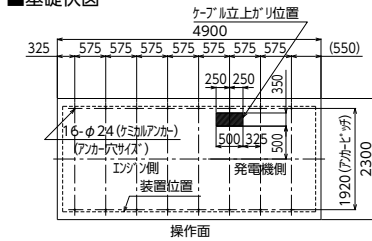

機種	H1	H2	L1	L2	乾燥質量 (kg)	整備質量 (kg)
TKGP875LT	3110	3560	445	460	13290	13800



機種	H1	H2	L1	L2	乾燥質量 (kg)	整備質量 (kg)
TKGP875LT	3350	3970	585	600	15390	15900

■基礎伏図

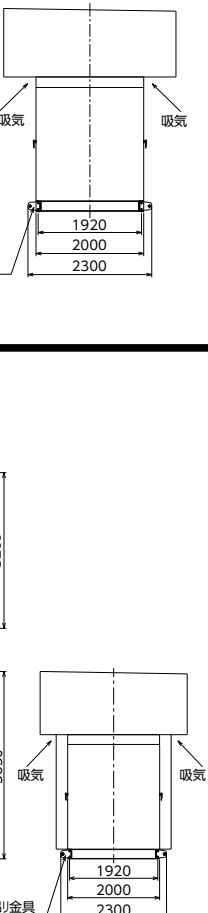
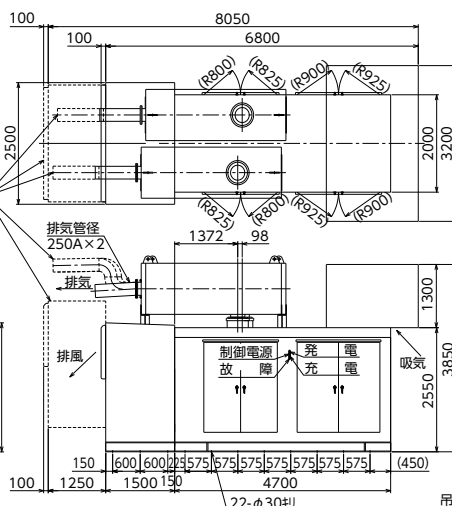
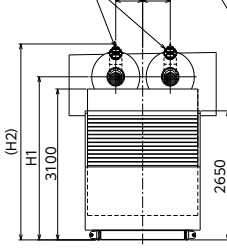
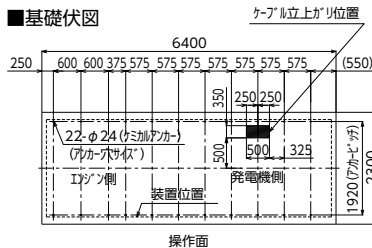

低圧発電装置

高圧発電装置

コンパクト
ジェネレーター

主端子台
タンデム発電装置

単体機器

設備の設置基準

保有距離
発電機出力の決定

官公庁に対する手続き
保守点検

L SERIES

単線結線図 (低圧)

負荷切替器付
22LT~38LT, 6LTAS~70LTA
56LT~126LT

記号	名称
GS	発電機
EX	励磁機
FC1、2	界磁巻線
ENGINE	エンジン
AVR	自動電圧調整器

記号	名称
52G1	発電機遮断器
CT	計器用変流器
83R、83G	負荷切替器
EAC	自動制御装置
DCC	充電装置

記号	名称
27R	停電検出リレー
MCCB-H	保護回路用遮断器
23HD	補助リレー
WH	冷却水ヒータ

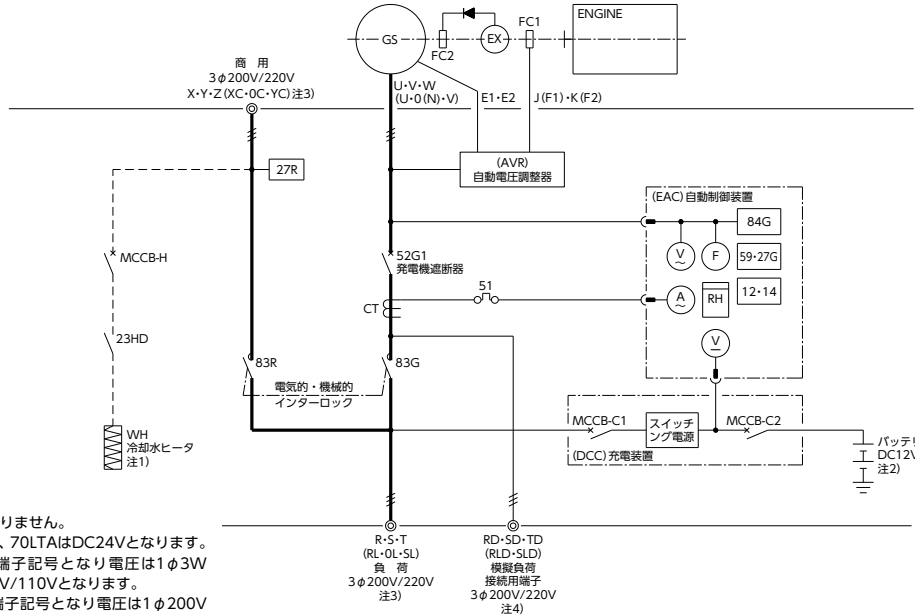

注1) TQGPには装備しておりません。
注2) 56LT・126LT、45LTA、70LTAはDC24Vとなります。
注3) 単相機種は () 内の端子記号となり電圧は1φ3W 200V/100V又は220V/110Vとなります。
注4) 単相機種は () 内の端子記号となり電圧は1φ200V 又は220Vとなります。

負荷切替器無
135LM~875LT

記号	名称
GS	発電機
EX	励磁機
FC1、2	界磁巻線
ENGINE	エンジン
AVR	自動電圧調整器

記号	名称
52G1	発電機遮断器
CT	計器用変流器
EAC	自動制御装置
DCC	充電装置

記号	名称
27R	停電検出リレー
MCCB-H	保護回路用遮断器
23HD	補助リレー
WH	冷却水ヒータ

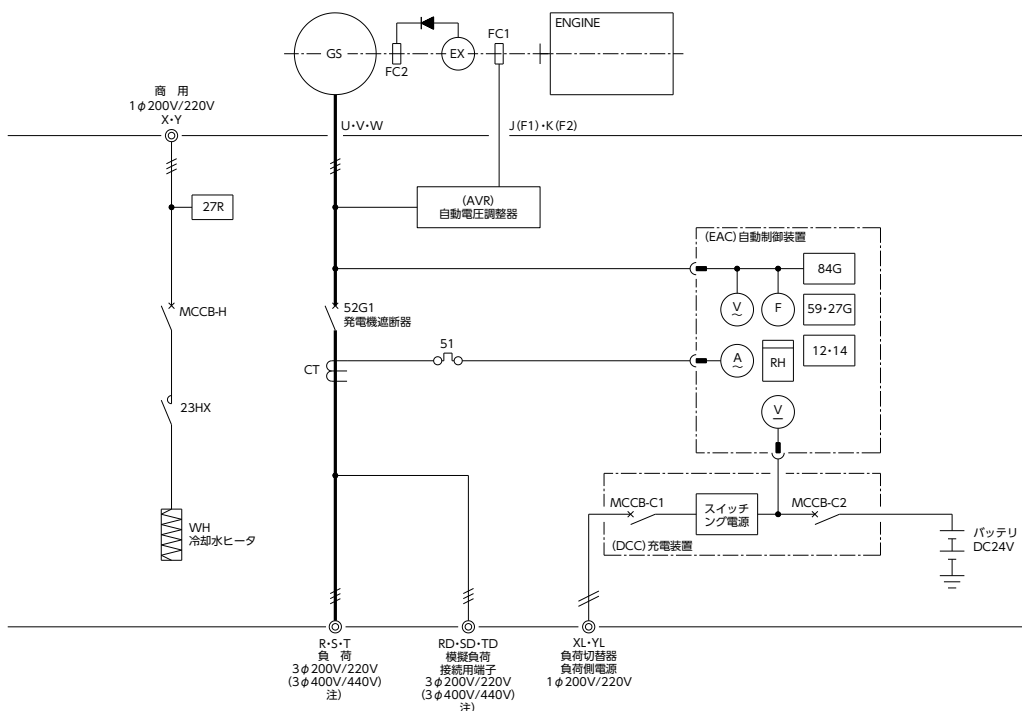

注) TKGP625LT ~は400V/440Vとなります。

低圧発電装置

高圧発電装置

コンパクト
シエネレータ

主端子台
タンデム発電装置

単体機器

設備の設置基準

保有距離
発電機出力の決定

実公庁に対する手続き
保守点検

L SERIES

外部接続図 (低圧)

負荷切替器付 22LT~38LT, 6LTAS~70LTA 56LT~126LT

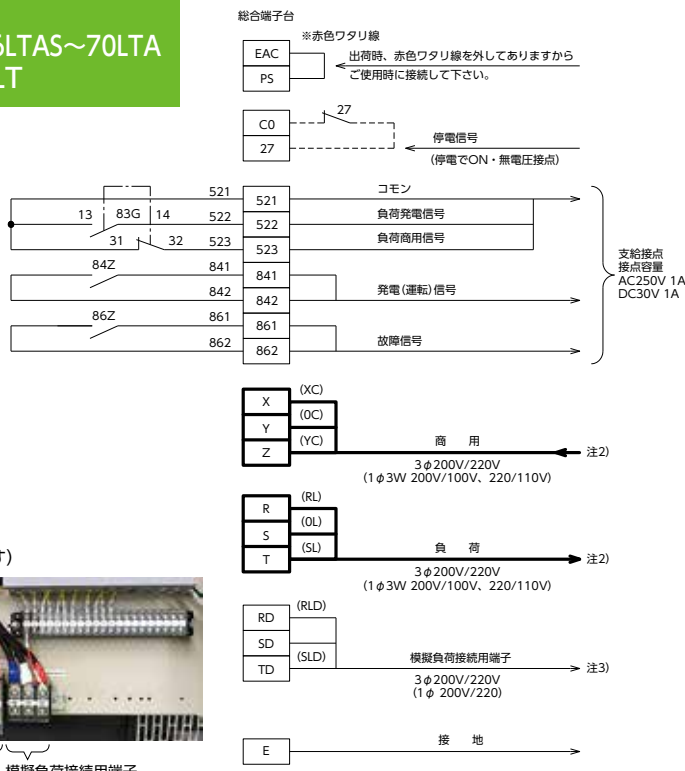

端子部詳細
(機種により異なります)



商用 負荷 模擬負荷接続用端子

- 注1) 56LT~126LT, 45LTA, 70LTAはDC24Vとなります。
注2) 単相機種は()内の端子記号になり電圧は1φ3W 200V/100V又は220V/110Vとなります。
注3) 単相機種は()内の端子記号になり電圧は1φ200V 又は220Vとなります。

■主回路ケーブル表 (単位: mm)

機種	回路	商用回路 負荷回路	接地回路
三相	2極	TQGP22LT	14 5.5
		TQGP30LT	22 5.5
		TQGP38LT	38 5.5
	4極	TDGP56LT	60 8
		TDGP73LT	100 22
		TDGP85LT	100 22
単相	2極	TMGP85LM	100 22
		TMGP115LM	150 22
		TDGP126LT	150 22
		TQGP6LTAS	3.5 5.5
		TQGP10LTACG	8 5.5
	4極	TQGP12LTAS	8 5.5
		TQGP14LTA	14 5.5
		TQGP17LTACG	22 5.5
		TQGP20LTA	22 5.5
		TQGP27LTA	38 8
4極	TDGP45LTA	100 22	
	TDGP70LTA	150 22	

上記表は600V架橋ポリエチレン絶縁ビニルシースケーブル (CV) 3心で暗渠布設を示しております。
接地線は600Vビニル絶縁電線 (IV) を使用した場合を示しております。
三相機種はケーブル長25m以下。
単相機種はケーブル長10m以下。
※一覧表は目安とします。

負荷切替器無 135LM~875LT

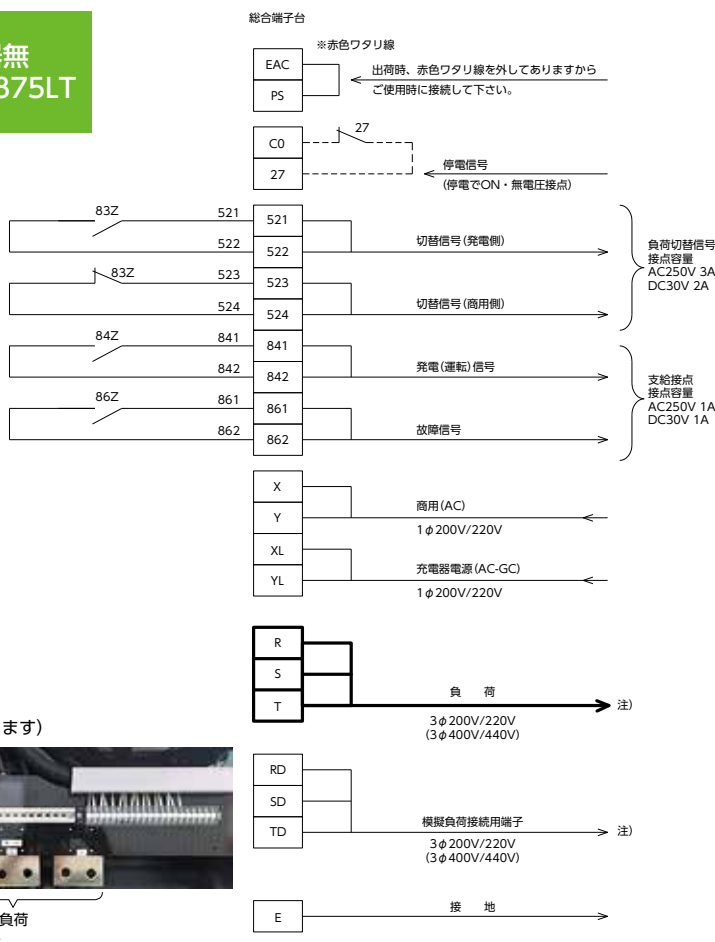

端子部詳細
(機種により異なります)



負荷 模擬負荷接続用端子

- 注) TKGP625LT ~は400V/440Vとなります。

■主回路ケーブル表 (単位: mm)

機種	回路	負荷回路	接地回路
三相 4極 長時間形	TMGP135LM	100×2	22
	THGP150LM	100×2	22
	TDGP152LM	100×2	22
	TDGP180LM	150×2	38
	TMGP200LM	150×2	38
	TMGP225LM	200×2	38
	TDGP300LM	150×3	60
	TKGP320LT	200×3	60
	TKGP400LT	200×4	100
	TKGP450LT	250×4	100
三相 4極 長時間形	TKGP570LT	325×4	100
	TKGP625LT	200×3	60
	TKGP700LT	150×4	60
	TKGP875LT	250×4	100

上記表は600V架橋ポリエチレン絶縁ビニルシースケーブル (CV) 3心で暗渠布設を示しております。
接地線は600Vビニル絶縁電線 (IV) を使用した場合を示しております。
三相機種はケーブル長25m以下。
※一覧表は目安とします。

低圧発電装置

高圧発電装置

コンパクト
ジェネレータ

主端子台
タンデム発電装置

単体機器

設備の設置基準

発電機出力の決定
保有距離

官公庁に対する手続き
保守点検

タイムスケジュール

40秒送電、10秒送電

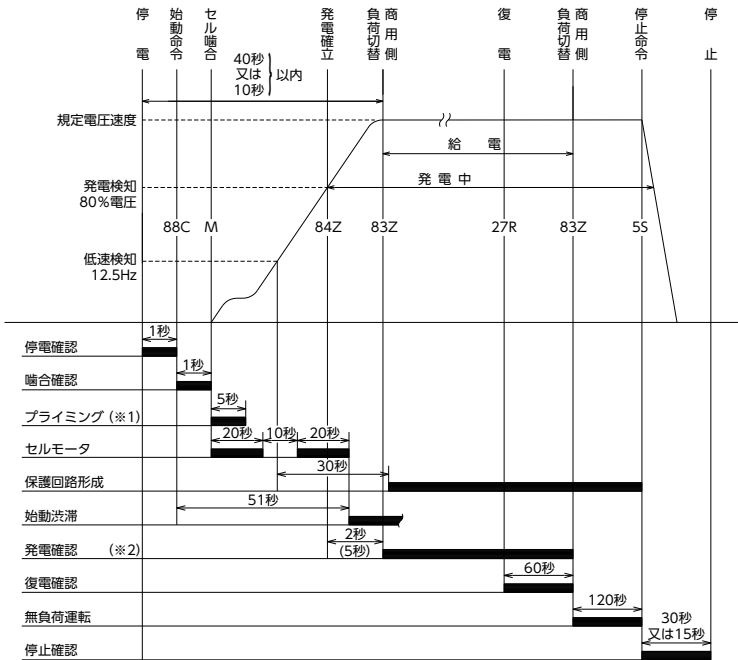

注) 10秒送電はプライミング(※1)がありません。
 注) 電子式ガバナの40秒送電は、プライミング(※1)がなく、発電確認(※2)が5秒となります。
 注) TQGP6LTAS・TQGP12LTASは、10秒送電は対応していません。

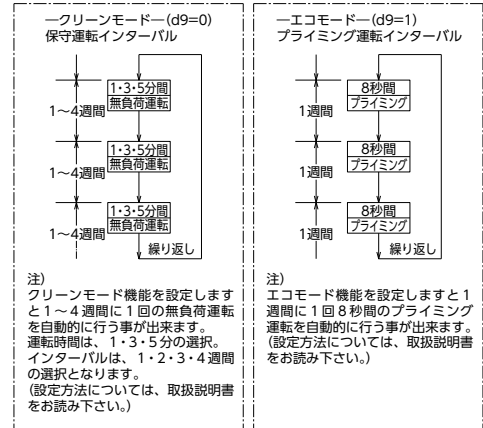

注) 出荷時は、クリーンモードに設定してあります。クリーンモードとエコモードの併用は出来ませんのでご注意ください。

自動保守運転タイムチャート

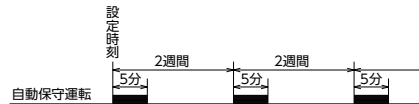

■LシリーズEAC(自動制御装置)

The control panel for the L-series EAC (Automatic Control Device) includes the following sections:

- 状態表示 (Status Display):**
 - 制御電源 (Control Power)
 - 商用電源 (Commercial Power)
 - 充電 (Charging)
 - 自動モード (Automatic Mode)
 - 試験モード (Test Mode)
 - 発電 (Power Generation)
 - 負荷商用 (Load Commercial)
 - 負荷発電 (Load Power Generation)
 - 保守運転ON (Maintenance Operation ON)
- 故障表示 (Fault Display):**
 - 重故障 (Major Fault):**
 - 潤滑油油圧低下 (Low Lubrication Oil Pressure)
 - 冷却水温度上昇 (Cooling Water Temperature Rise)
 - 始動渋滞 (Start Delay)
 - 過回転 (Over-rotation)
 - 過電流 (Over-current)
 - 緊急停止 (Emergency Stop)
 - 過電圧 (Over-voltage)
 - 不足電圧 (Low Voltage)
 - 周波数低下 (Low Frequency)
 - 燃料油最低油量 (Low Fuel Oil Level)
 - 軽故障 (Minor Fault):**
 - 充電異常 (Charging Abnormality)
- デジタルディスプレイ (Digital Display):** Shows 1011.
- 制御電源 (Control Power):** 切替 (Switch)
- モード切替 (Mode Switch):** 長押 (Long Press)
- 始動 (Start):** 長押 (Long Press)
- 停止 (Stop):** 長押 (Long Press)
- 警告停止 (Warning Stop):** ランプテスト (Lamp Test)
- 故障復帰 (Fault Reset):** 設定 (Setting)
- 負荷切替 (Load Switch):** 長押 (Long Press)
- 緊急停止 (Emergency Stop):** 緊急停止 (Emergency Stop)

低圧発電装置

高圧発電装置

コンパクト
シエンレータ

主端子台
タングラム発電装置

単体機器

設備の設置基準

発電機出力の決定
保有距離

官公庁に対する手続き
保守点検

LHT SERIES

防災用・一般非常用 三相高圧搭載盤自家発電装置

長時間形 300~1250kVA

LHT SERIES 4極仕様

■要目		TKGP320LHT	TKGP400LHT	TKGP450LHT	TKGP570LHT	TKGP700LHT	TKGP875LHT	TKGP1000LHT	TKGP1250LHT
発電機	出力 (kVA)	300/320	350/400	400/450	500/570	625/700	750/875	1000/1000	1000/1250
	出力 (kW)	240/256	280/320	320/360	400/456	500/560	600/700	800/800	800/1000
	保護方式/冷却方式	IP20/IC01							
	電圧 (V)	6600							
	電流 (A)	26.3/28	30.7/35	35/39.4	43.8/49.9	54.7/61.3	65.6/76.6	87.5/87.5	87.5/110
	相数	3φ							
	周波数 (Hz)	50/60							
	回転速度 (min ⁻¹)	1500/1800							
	極数	4							
	力率 (cosφ)	0.8							
遮断器	励磁方式	ブラシレス励磁							
	耐熱クラス (電機子/界磁)	155(F)/155(F)							
機関	型式	HA12AP-D4LZ123 真空遮断器(固定式)							
	電流 (AF/AT)	600							
	遮断電流 (kA)	12.5							
	名称	SA6D125	SA6D140B	SA6D140A	SA6D170-B	SA6D170-A	SA12V140	SAA12V140	SAA12V140
	メーカー	小松製作所							
	型式	立形水冷4サイクルディーゼル機関							
	出力 (kW)	259/284	303/346	346/389	430/494	545/600	679/812	861(870)/861(870)	951/1086
	過給器	有							
	気筒数	6	6	6	6	6	12	12	12
	内径×行程 (mm)	125×150	140×165	140×165	170×170	170×170	140×165	140×165	140×165
総排気量 (L)	11.04	15.24	15.24	23.15	23.15	30.48	30.48	30.48	
调速機(ガバナ)	機械式		機械式		機械式		電子式		
燃料	冷却方式	ラジエータ式(放水式)		ラジエータ式(放水式)		ラジエータ式(放水式)		ラジエータ式	
	ラジエータ排风量 (m ³ /min)	335/420	315/375	395/495	525/610	580/650	600/740	990/1220	948/1171
	冷却水量 (L)	35	66	66	88	107	171	233	269
	種類	軽油		軽油		軽油		軽油	
		A重油		A重油		A重油		A重油	
		灯油		灯油		灯油		灯油	
	消費量 (L/h)	64/72	74/85	86/97	106/123	134/152	164/204	206/214	235/275
	消費率 (g/kWh)	205/210	201/203	207/208	208/212	208/216	205/213	201/209	210/216
	燃料タンク容量 (L)	150	160	160	300	300	300	300	300
	運転時間 (h)	2.0/1.8	1.8/1.6	1.6/1.4	2.6/2.2	2.0/1.8	1.7/1.3	1.3/1.3	1.1/1.0
潤滑油量 (L)	40	38	38	67	67	88	153	201	
始動方式	セルモータによる電気始動								
始動電動機 (V-kW)	24-7.5	24-7.5	24-7.5	24-11	24-11	24-11	24-11	24-11	
バッテリー型式	制御弁式鉛蓄電池(REH)								
バッテリー容量 (V-Ah)	24-70	24-70	24-70	24-140(70×2)	24-140(70×2)	24-140(70×2)	24-140(70×2)	24-140(70×2)	
充電器	消防法適合自動充電装置(トランジスタ式)								

(注) ●燃料タンク容量が300L搭載の場合はA重油のみの対応となり、燃料消費量はA重油の数値となります。

- TKGP1000LHTの出力の()内は、A重油仕様の出力です。
- 真空遮断器(VCB)はパネル取付形(電動操作・固定式)で低サージ真空バルブを使用しております。
- 運転時間については、燃料油最低油量が発報するまでの運転時間となります。



高圧搭載盤のメリット(ワンパッケージタイプ)

高圧搭載盤自家発電装置には、高圧搭載形発電機自動始動盤や直流電源装置(充電装置)・燃料タンクなど運転に必要な装備をキュービクル内に全て収納し配線、配管、基礎工事、設置に必要な面積が大幅に軽減できます。

TKGP1000LHT2S 外観

低圧発電装置

高圧発電装置

コンパクト
ジェネレーター

主端子台
ワンデーム発電装置

単体機器

設備の設置基準

保有距離
発電機出力の決定

官公庁に対する手続き
保守点検

LHT SERIES

外形寸法図 (mm) : TKGP320LHT

OPEN
オープン

機種	乾燥質量 (kg)	整備質量 (kg)
TKGC320LHT	4200	4400

■基礎伏図

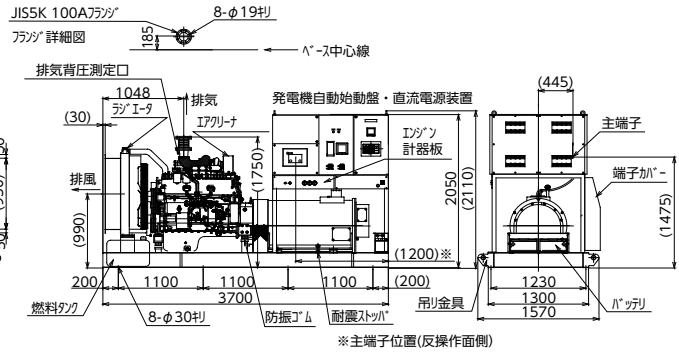
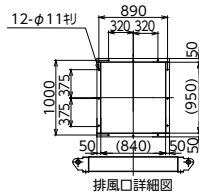
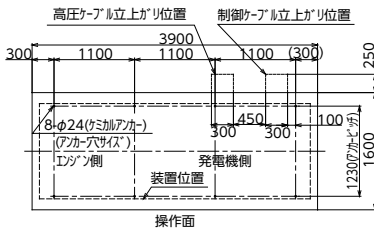

NS
★
普通騒音

機種	乾燥質量 (kg)	整備質量 (kg)
TKGP320LHT	6570	6770

■基礎伏図

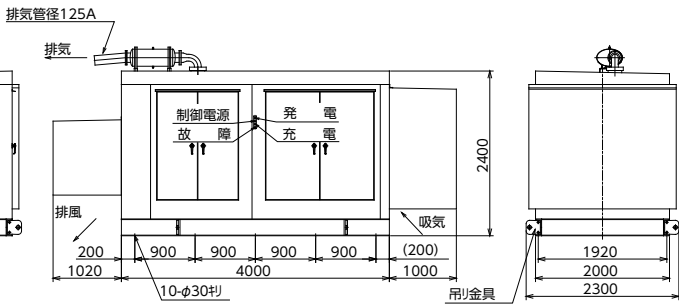
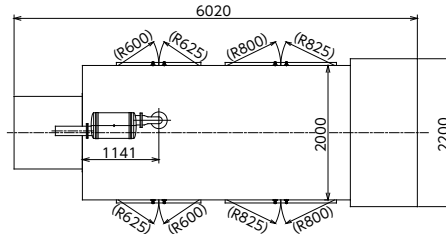
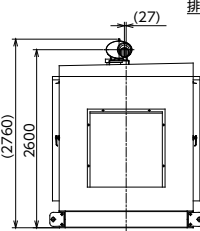
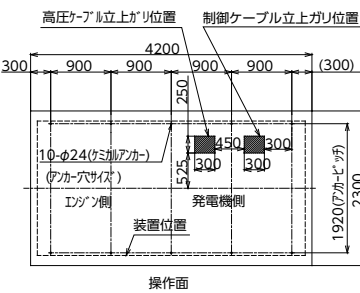

2S
★★
低騒音
85dB

機種	H1	H2	G0	乾燥質量 (kg)	整備質量 (kg)
TKGP320LHT	2860	3220	175A	7790	7990

3S
★★★
超低騒音
75dB

機種	H1	H2	G0	乾燥質量 (kg)	整備質量 (kg)
TKGP320LHT	2960	3410	200A	8170	8370

■基礎伏図

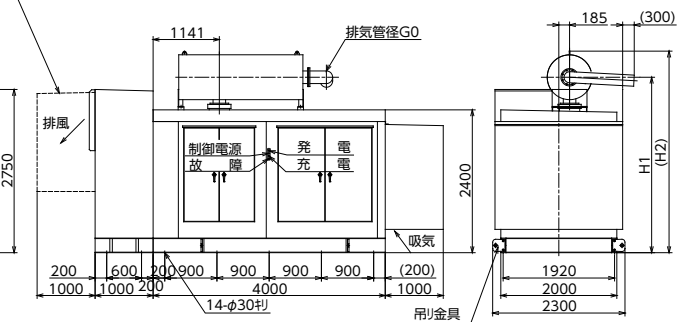
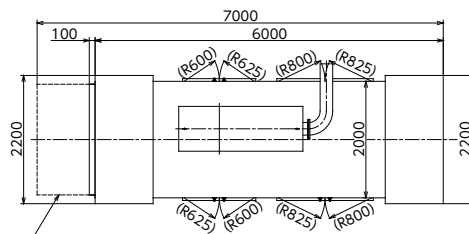
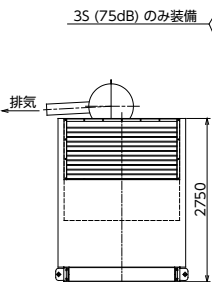
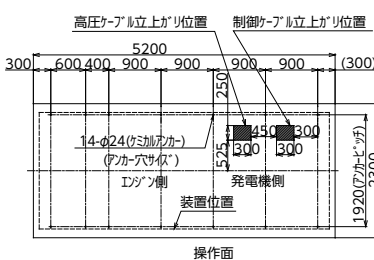

低圧発電装置

高圧発電装置

コンパクト
シエネレータ

主端子台
タンデム発電装置

単体機器

設備の設置基準

保有距離
発電機出力力の決定

官公庁に対する手続き
保守点検

LHT SERIES

外形寸法図 (mm) : TKGP400LHT・450LHT

OPEN
オープン

機種	乾燥質量 (kg)	整備質量 (kg)
TKGC400LHT	4760	5000
TKGC450LHT	4760	5000

■基礎伏図

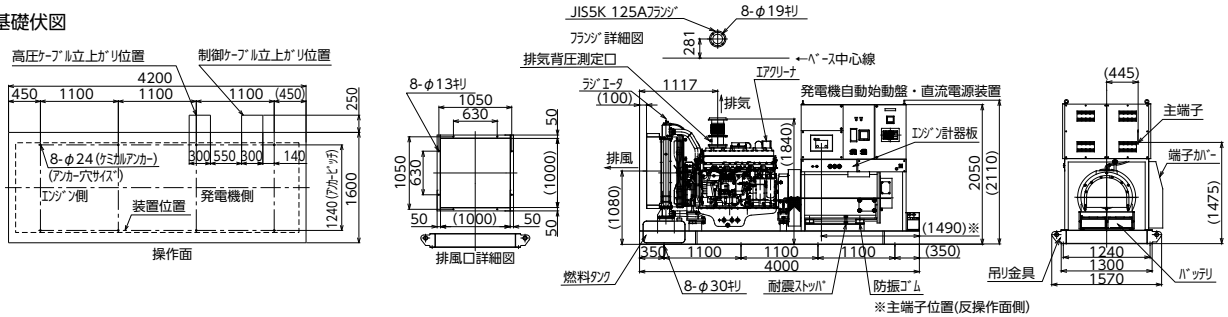

NS
★
普通騒音

機種	乾燥質量 (kg)	整備質量 (kg)
TKGP400LHT	7350	7590
TKGP450LHT	7500	7740

■基礎伏図

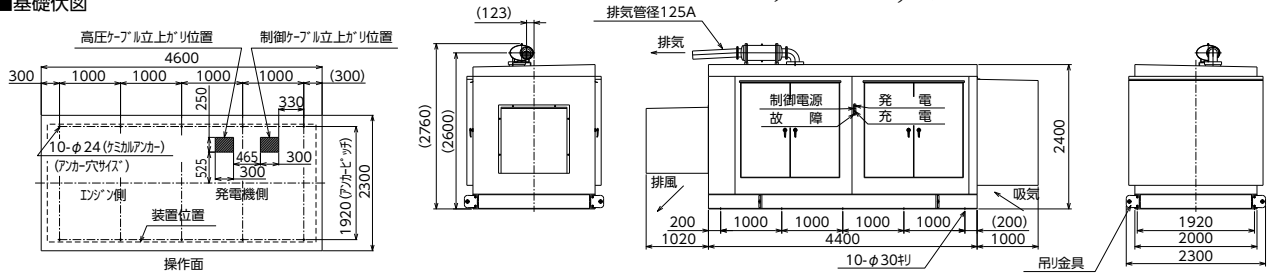

2S
★★
低騒音
85dB

機種	H1	H2	G0	乾燥質量 (kg)	整備質量 (kg)
TKGP400LHT	2910	3310	200A	8680	8920
TKGP450LHT	2910	3310	200A	9000	9240

3S
★★★
超低騒音
75dB

機種	H1	H2	G0	乾燥質量 (kg)	整備質量 (kg)
TKGP400LHT	2960	3410	200A	8990	9230
TKGP450LHT	3025	3560	250A	9390	9630

■基礎伏図

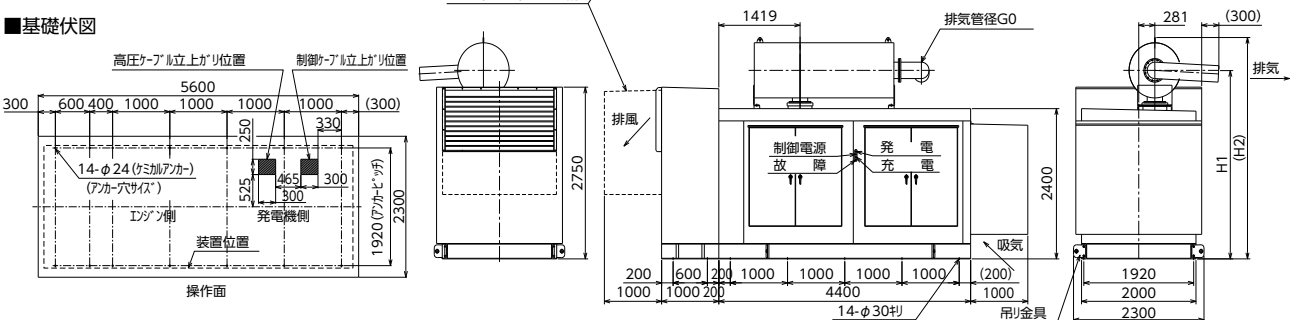

低圧発電装置

高圧発電装置

コンパクト
ジェネレータ

主端子台
発電装置

単体機器

設備の設置基準

発電機出力の決定
保有距離

官公庁に対する手続き
保守点検

LHT SERIES

外形寸法図 (mm) : TKGP1250LHT

OPEN
オープン

機種	乾燥質量 (kg)	整備質量 (kg)
TKGC1250LHT	11300	12000

■基礎伏図

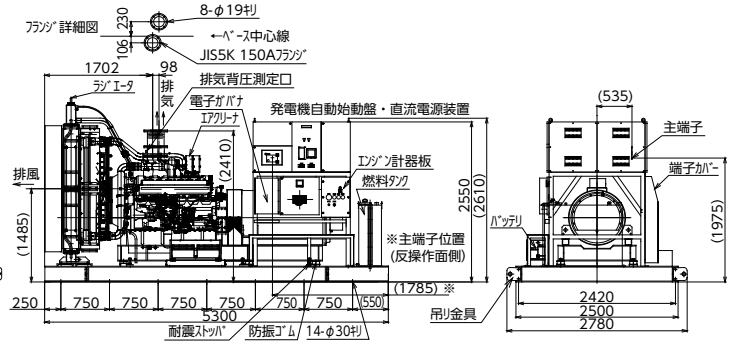
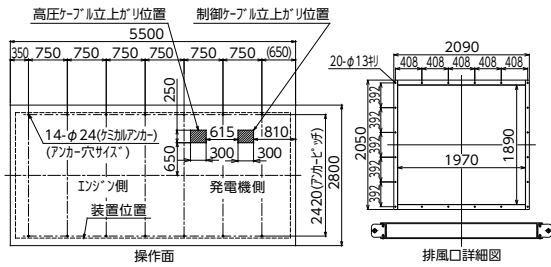

NS
★
普通騒音

機種	乾燥質量 (kg)	整備質量 (kg)
TKGP1250LHT	15600	16300

■基礎伏図

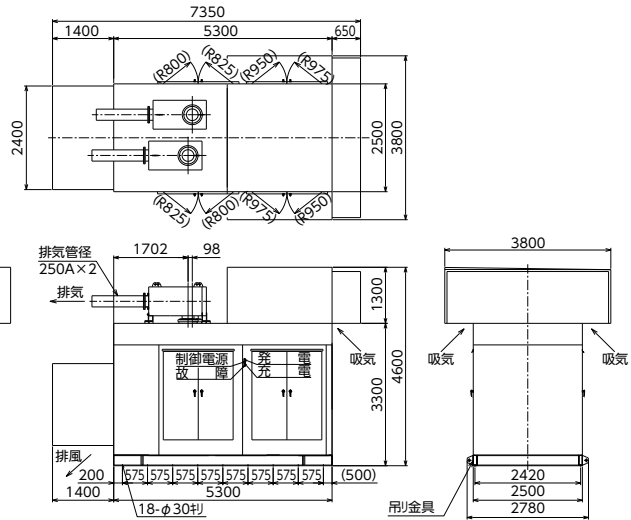
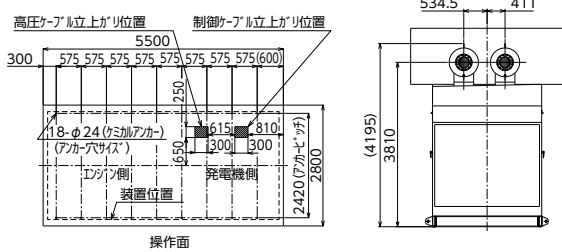

2S
★★
低騒音
85dB

機種	乾燥質量 (kg)	整備質量 (kg)
TKGP1250LHT	18400	19100

3S
★★★
超低騒音
75dB

3S: 超低騒音 (75dB) はお問い合わせ対応。

■基礎伏図

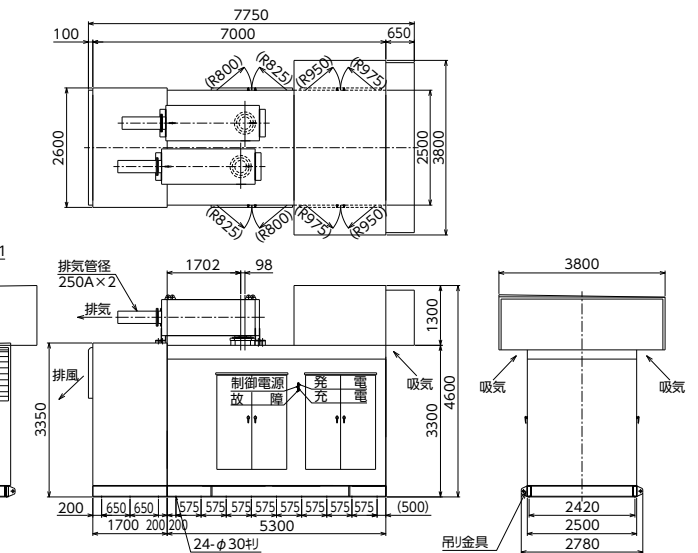
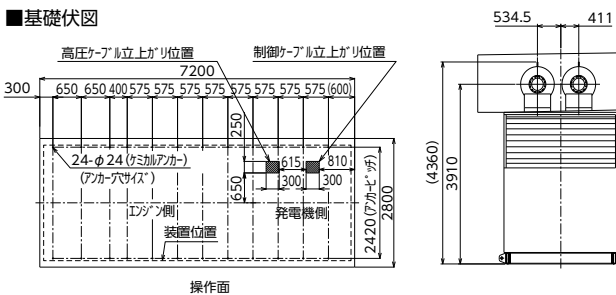

低圧発電装置

高圧発電装置

コンパクト
ジェネレーター

主端子台
タンデム発電装置

単体機器

設備の設置基準

発電機出力の決定
保有距離

官公庁に対する手続き
保守点検

LHT SERIES

単線結線図(高圧)

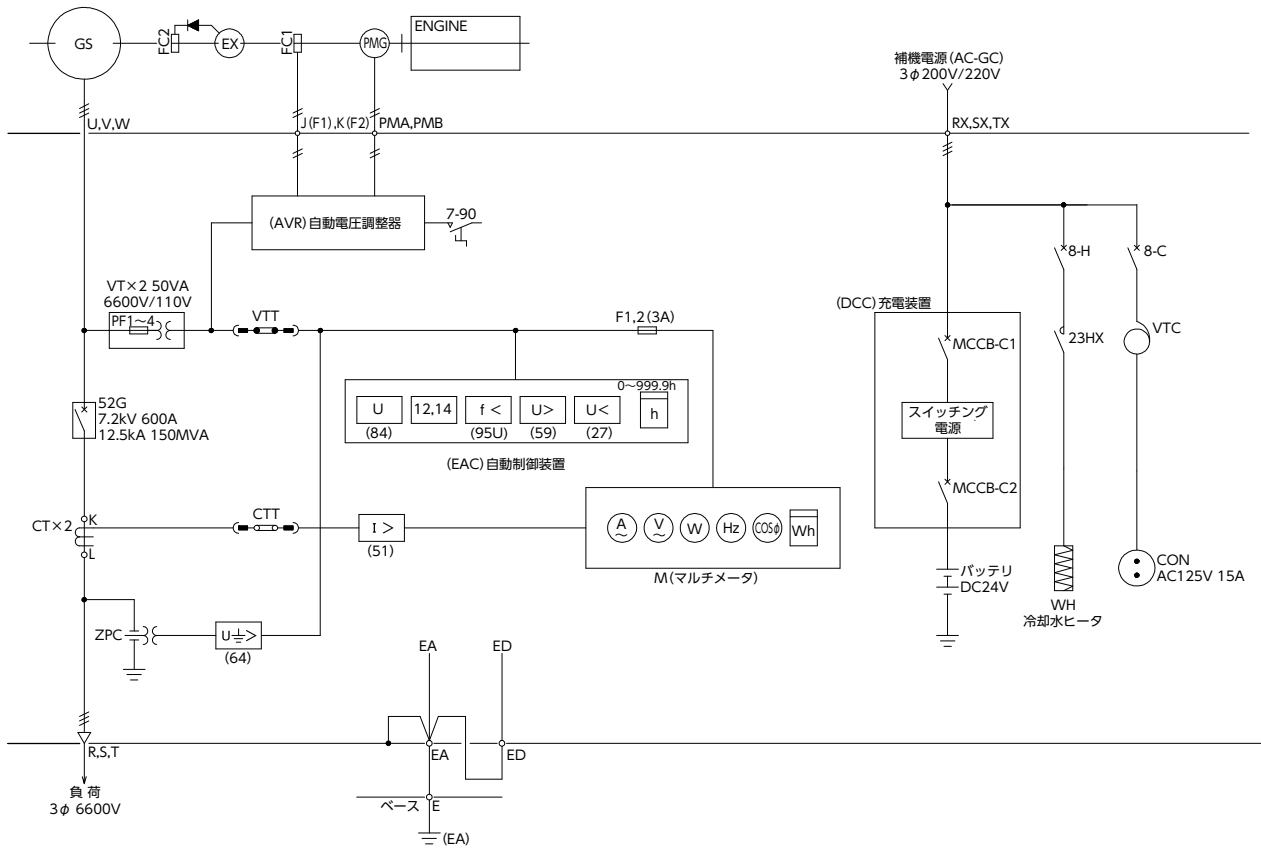

記号	名称
GS	発電機
EX	励磁機
FC1,2	界磁巻線
PMG	永久磁石発電機
ENGINE	エンジン
AVR	自動電圧調整器
7-90	電圧調整スイッチ
VT×2	計器用変圧器
CT×2	計器用変流器

記号	名称
52G	真空遮断器
VTT	電圧用試験端子
CTT	電流用試験端子
51	過電流継電器
64	地絡過電圧継電器
ZPC	零相蓄電器
M	マルチメータ
F1,2	ヒューズ
EAC	自動制御装置

記号	名称
DCC	充電装置
8-H	配線用遮断器
23HX	電磁開閉器
WH	冷却水ヒータ
8-C	配線用遮断器
VTC	変圧器
CON	コンセント



高圧搭載形発電機自動始動盤

TKGP700LHT3S外観



低圧発電装置

高圧発電装置

コンパクト
シエネレータ

主端子台
タンデム発電装置

単体機器

設備の設置基準

保有距離
発電機出力の決定

官公庁に対する手続き
保守点検

COMPACT GENERATOR

消防庁登録機関認証 コンパクトジェネレータ

●全てがワンパッケージに装備

運転に必要な機器は全て搭載されています。

●低騒音設計

標準仕様で75dB(1m)をクリア。夜間の連続運転でも気にならない低騒音設計です。

●中継所に！医院に！金融機関に！防災無線に！

あらゆる用途の予備電源として最適です。

●消防庁登録機関(一社)日本内燃力発電設備協会認証品

2018年度版技術基準(周波数ドループ5%以内)にも対応。

要目		TQGP6LTAS			TQGP12LTAS			
発電機	出力 (kVA)	3.5(5)/6			8(10)/12			
	(KW)	3.5(5)/6			6.4(8)/9.6			
	保護方式/冷却方式	IP20/IC01						
	電圧 (V)	100/110	200/220	200/100,220/110	100/110	200/220	200/100,220/110	
	電流 (A)	35(50)/54.6	17.5(25)/27.3	17.5(25)/27.3	80(100)/109	40(50)/54.6	40(50)/54.6	
	相数	1φ2W	1φ2W	1φ3W	1φ2W	1φ2W	1φ3W	
	周波数 (Hz)	50/60						
	回転速度 (min ⁻¹)	3000/3600						
	極数 (P)	2						
	力率 (cosφ)	1.0			0.8			
	励磁方式	ブラシレス						
	耐熱クラス (電機子/界磁)	155(F)/155(F)			155(F)/155(F)			
	機関	名称	Z482			D722		
メーカー		クボタ			クボタ			
型式		立形水冷4サイクルディーゼル機関						
出力 (KW)		7.0/8.3			10.5/12.5			
(PS)		9.5/11.3			14.3/17.0			
過給器		無						
気筒数		2			3			
内径×行程 (mm)		67×68			67×68			
総排気量 (L)		0.479			0.719			
调速機(ガバナ)		機械式						
冷却方式		ラジエータ式						
ラジエータ排風量 (m ³ /min)		17.8/22.6			26.9/34.0			
冷却水量 (L)		2.3			2.3			
燃料		種類	ディーゼル軽油(JIS2号)(A重油、灯油は対応できません)					
		消費量 (L/h)	1.77(2.07)/2.71			2.75(3.50)/4.44		
		消費率 (g/kWh)	298(270)/284			275(271)/288		
		燃料タンク容量 (L)	198			198		
		運転時間 (h)	104(89.4)/68.2			67.2(53.1)/41.9		
潤滑油量 (L)	3.2			3.2				
始動方式	セルモータによる電気始動							
始動電動機 (V-kW)	12-1.0			12-1.0				
バッテリー型式	制御弁式鉛蓄電池(REH)							
バッテリー容量 (V-Ah)	12-24							
充電器	自動充電装置(トランジスタ式)							

(注) ●TQGP6LTAS及びTQGP12LTASの()内の出力、電流、燃料消費量、消費率、運転時間は認証なしの場合の仕様となります。
 認証ありは周波数ドループ(速度変動率)が、瞬時10%、整定5%、整定時間8秒以内、認証なしは、瞬時15%、整定8%、整定時間15秒以内となります。
 ●仕様、外観等は予告なしに変更することがあります。
 ●運転時間については、燃料油最低油量が発報するまでの運転時間となります。

項目	仕様
用途	非常電源・予備電源
規格	JIS、JEC、JEM、電気設備技術基準、消防法、国土交通省(オプション)
構造	キュービクル構造(屋外、屋内)
使用条件	<ul style="list-style-type: none"> ●周囲温度：-5~40℃ ●湿度：相対湿度85%以下 ●背圧：5.9kPa ●温度：6℃増すごとに2%補正 ●高さ：300mをこえ300m増すごとに3.5%補正 ●気圧：100kPaより3.4kPa下がるごとに3.5%補正
運転方法	シーケンス制御による全自動運転方式(マイコン搭載) 盤面スイッチによる手動運転方式採用 自動保守運転回路付き (自動保守運転：1、2、3、4週間設定可能)
始動時間	停電より負荷投入まで40秒以内 ※即時形(10秒)は対応不可です。
発電機形式	搭載型
自動始動盤機器	自動制御装置、保護装置、励磁装置、発電機遮断器 計測装置、充電装置、負荷切替器
計器類	<ul style="list-style-type: none"> ●発電機 交流電流計、交流電圧計、周波数計、直流電圧計、運転時間計、回転速度計(※1) ●エンジン 水温計、油圧計、油温計(オプション)
塗装色	マンセル5Y7/1

※1：発電機の計器類はデジタル表示となります。

非常コンセント設備設置基準準拠 (消防庁施行令第29条の2)

- ①地階を除く階数が11以上の建築物
- ②地下街で延床面積1000m²以上の防火対象物

オプション

- 重耐塩塗装
- 耐塩塗装
- 寒冷地仕様(-15℃)
- SUS仕様
- 国土交通省仕様
- 燃料油油面低下警報
- コンセント追加
- 遠方操作

※その他の仕様については、お問い合わせください。

低圧発電装置

高圧発電装置

コンパクト
ジェネレータ

主端子台
タクトシステム
発電装置

単体機器

設備の設置基準

保有距離
発電機出力の決定

官公庁に対する
保守点検

主端子台一覧

主端子台図 (mm) 主端子台位置は外形寸法図の頁をご参照下さい。

(1) 低圧[三相] (22LT~225LM)

機種	ボルトサイズ※	図
TQGP22LT	M8	①-1
TQGP30LT		
TQGP38LT		
TDGP56LT	M10	①-1
TDGP73LT		
TDGP85LT		
TDGP126LT	M12	①-2
TMGP85LM		
TMGP115LM		
TMGP135LM		
THGP150LM		
TDGP152LM		
TDGP180LM		
TMGP200LM		
TMGP225LM		

(2) 低圧[三相] (300LM~875LT)

機種	ボルトサイズ※	図
TDGP300LM (注1)	M16	②
TKGP320LT		
TKGP400LT		
TKGP450LT		
TKGP570LT		
TKGP625LT (400V)		
TKGP700LT (400V)		
TKGP875LT (400V)	④	

注1: 操作面側に主端子台がある為、三相の並びが向かって左から R S T となります。

(3) 低圧[单相]

機種	ボルトサイズ※	図
TQGP14LTA	M8	①-1
TQGP20LTA		
TQGP27LTA		
TQGP10LTACG	M6	①-1
TQGP17LTACG	M8	
TQGP6LTAS (100V級) (注2)	M6 (ナベ)	
TQGP6LTAS (200V級)	M5 (ナベ)	①-1
TQGP12LTAS (100V級) (注2)	M8	
TQGP12LTAS (200V級)	M6 (ナベ)	①-1
TDGP45LTA	M10	
TDGP70LTA	M10	

注2: 100V級仕様は OC、OL相がありません。

(4) 高圧

機種	ボルトサイズ※	図
TKGP320LHT	M8	⑤
TKGP400LHT		
TKGP450LHT		
TKGP570LHT		
TKGP700LHT		
TKGP875LHT		
TKGP1000LHT		
TKGP1250LHT		

主端子台図

図①-1

三相 Z Y X T S R
単相 (YC OC XC) (SL OL RL)

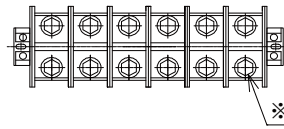

図①-2

三相 T S R
単相 (SL OL RL)

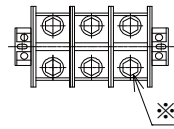

図②

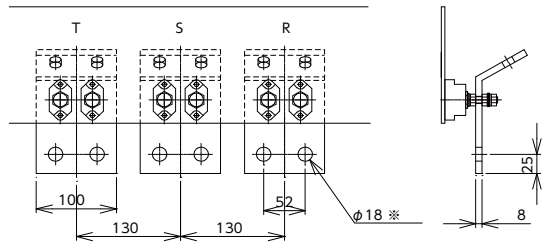

図③

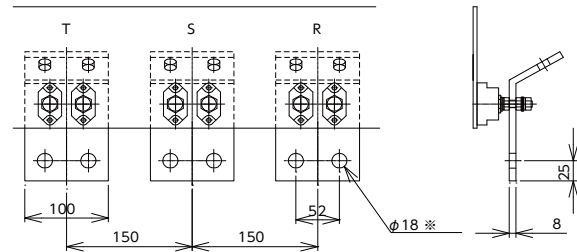

図④

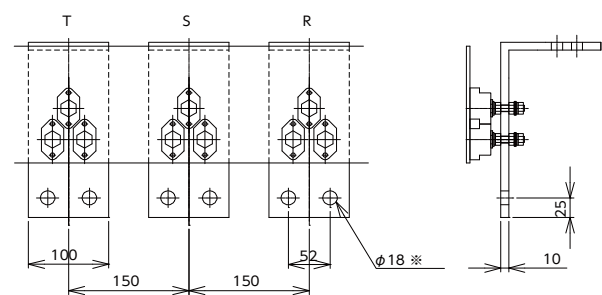

図⑤

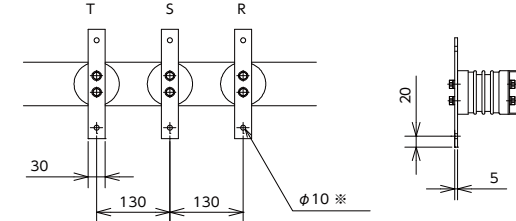

低圧発電装置

高圧発電装置

コンパクト
ジェネレーター

主端子台一覧
タンデム発電装置

単体機器

設備の設置基準

保有距離の決定
発電機出力の決定

官公庁に対する手続き
保守点検

TANDEM TYPE

CVCFタンデム型発電装置 外形寸法図(mm) : TMGP40/20LCG・80/25LCG

●全てがワンパッケージに装備

運転に必要な機器は全て搭載されています。

●低騒音設計

標準仕様で75dB(1m)をクリア。
夜間の連続運転でも気にならない低騒音設計です。

●UPS・金融機関などのバックアップに最適!!

安定した電源供給が可能

●消防庁登録機関

(一社)日本内燃力発電設備協会認証品

■共通仕様

項目	仕様
規格	JIS、JEC、JEM、電気設備技術基準、消防法 日本内燃力発電設備協会
構造	キュービクル構造(屋内、屋外)
使用条件	●周囲温度：-5~40℃ ●湿度：85%以下 ●高度：300m以下
運転条件	自動運転および手動運転、自動保守運転機能付
始動時間	停電より負荷投入まで40秒以内、または10秒以内
バッテリー	制御弁式鉛蓄電池 (REH)
塗装色	マンセル5Y7/1

■共通性能

過回転耐力	110%にて1分間
波形くずれ率	無負荷定格電圧、周波数において10%以内
電圧調整範囲	定格電圧に対して±5%以上

■負荷率性能

負荷率		瞬時		整定時
		電圧変動率	周波数変動率	電圧変動率
負荷率50%	電圧変動率	±5.0%以内	±2.0%以内	-
	周波数変動率	±0.5Hz以内	±0.1Hz以内	-
負荷率100%	電圧変動率	±10%以内	±2.5%以内	回復時間2秒以内
	周波数変動率	±5Hz以内	±0.5Hz以内	整定時間8秒以内

■要目

	TMGP40/20LCG		TMGP80/25LCG	
	出力 (kVA)	40/20	40/20	70/20
(kW)	40/16	40/16	70/16	80/20
電圧 (V)	単相3線200/100/三相3線200、単相3線220/110/三相3線220			
電流 (A)	200/57.8	182/52.5	350/57.8	364/65.6
相数	- 単相3線/三相3線			
周波数 (Hz)	50	60	50	60
回転速度 (min ⁻¹)	1500	1800	1500	1800
極数 (P)	4			
力率 (cosφ)	1.0/0.8			
励磁方式	- ブラシレス			
名称	-	6D16-E1	6D16-TE2	
メーカー	- 三菱ふそうトラック・パス			
型式	- 立形水冷4サイクルディーゼル機関			
出力 (kW)	67	78	104	120
(PS)	91	106	142	163
调速機(ガバナ)	- 電子式			
冷却方式	- ラジエータ式			
ラジエータ排风量 (m ³ /min)	165	200	185	220
燃料種類	- ディーゼル軽油(JIS2号)又はA重油(セタン価45以上)			
消費量 (L/h)	19.5	19.4	27.1	33.4
燃料タンク容量 (L)	190			
運転時間 (h)	8.4	8.5	6.0	4.9
潤滑油量 (L)	13.5			
バッテリー容量 (V-Ah)	24-40			

(注) ●仕様・外観等は予告なしに変更することがあります。
●負荷切替器取付はオプションとなります。
●運転時間については、燃料油最低油量が発報するまでの運転時間となります。

■基礎伏図

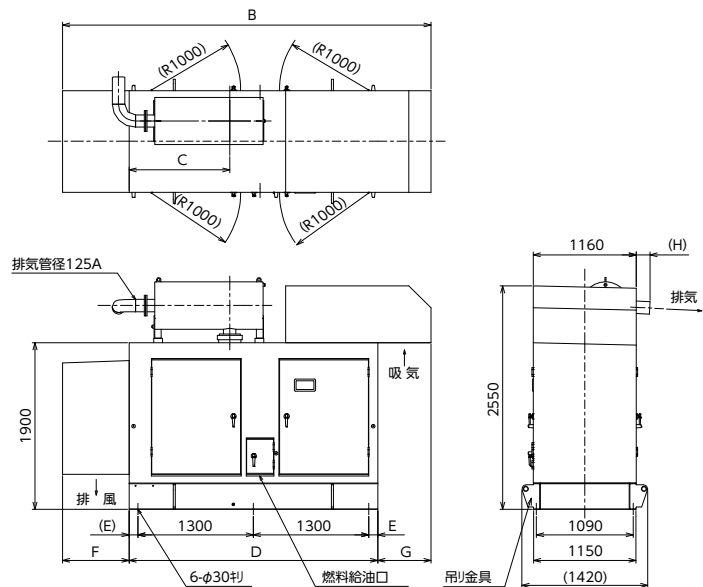
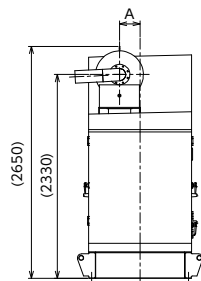
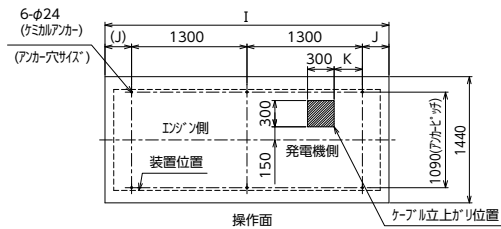

機種	A	B	C	D	E	F	G	H	I	J	K	乾燥質量(kg)	整備質量(kg)
TMGP40/20LCG	235	4150	1135	2800	100	750	600	160	3000	200	385	2800	3000
TMGP80/25LCG	300	4500	900	2950	175	850	700	250	3150	275	300	3050	3300

低圧発電装置

高圧発電装置

コンパクト
シエネレータ

主端子台
タンデム発電装置

単体機器

設備の設置基準

保有距離
発電機出力の決定

官公庁に対する手続き
保守点検

燃料槽

外形寸法図 (mm) : 容量190L・390L・490L・500L

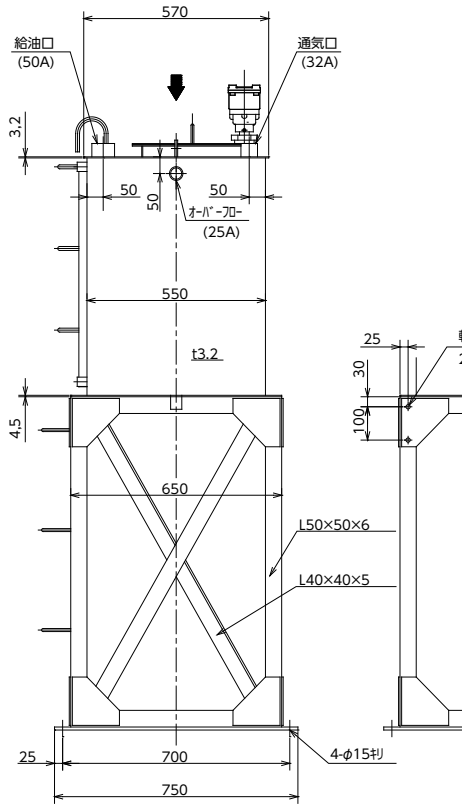
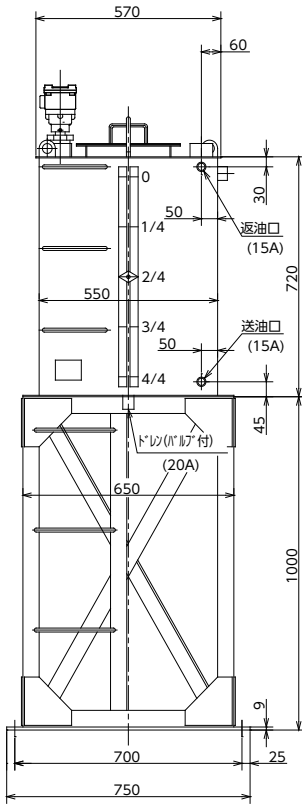

容量 **190** リットル
屋内・屋外共用
材質：SS400

容量 (L)	乾燥質量 (kg)
190	150

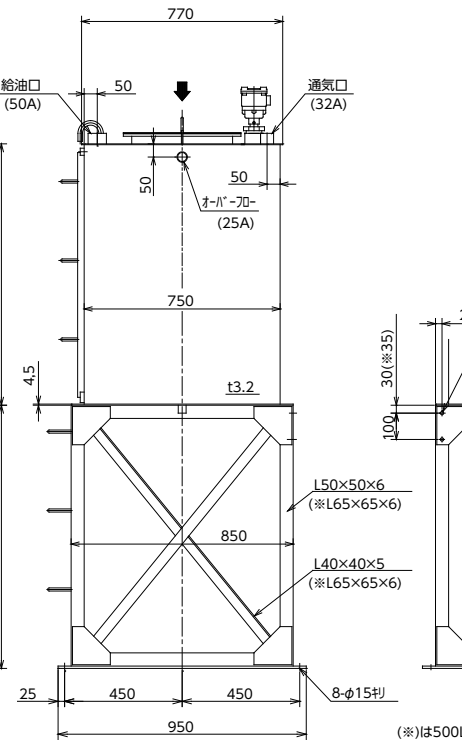
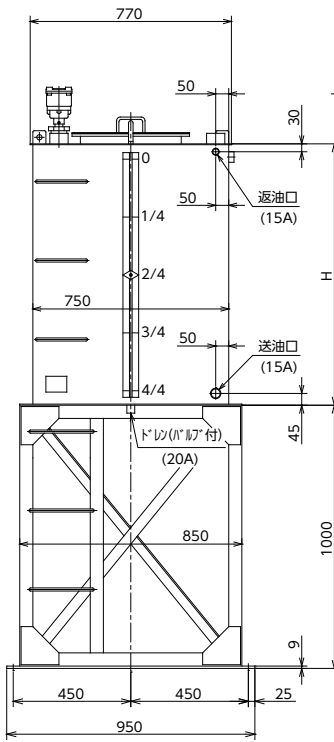
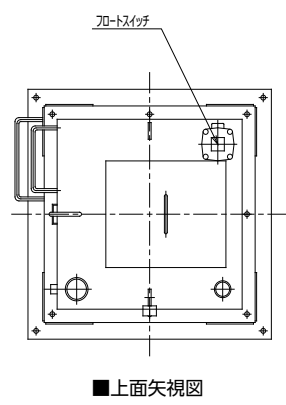
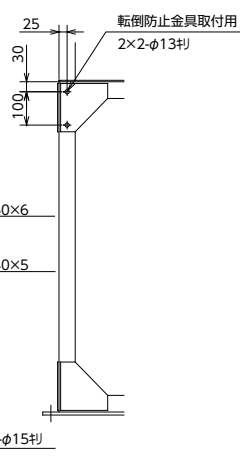

容量 **390** リットル
容量 **490** リットル
容量 **500** リットル
屋内・屋外共用
材質：SS400

容量 (L)	H	乾燥質量 (kg)
390	790	230
490	990	240
500	1010	275

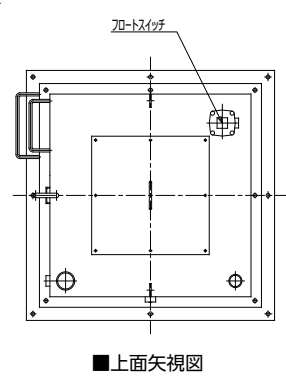
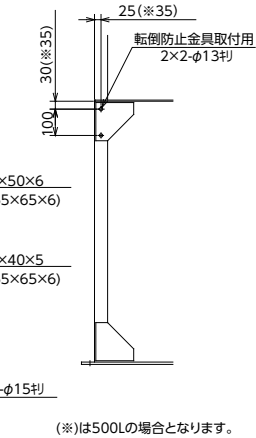

(※)は500Lの場合となります。

低圧発電装置

高圧発電装置

コンパクト
ジェネレータ

主端子台
タンデム発電装置

単体機器

設備の設置基準

保有距離の決定
発電機出力の決定

官公庁に対する手続き
保守点検

燃料槽

外形寸法図 (mm) : 容量950L・990L・1950L

容量 **950** リットル

容量 **990** リットル

屋内・屋外共用
材質：SS400

容量 (L)	H	乾燥質量 (kg)
950	739.5	470
990	769.5	480

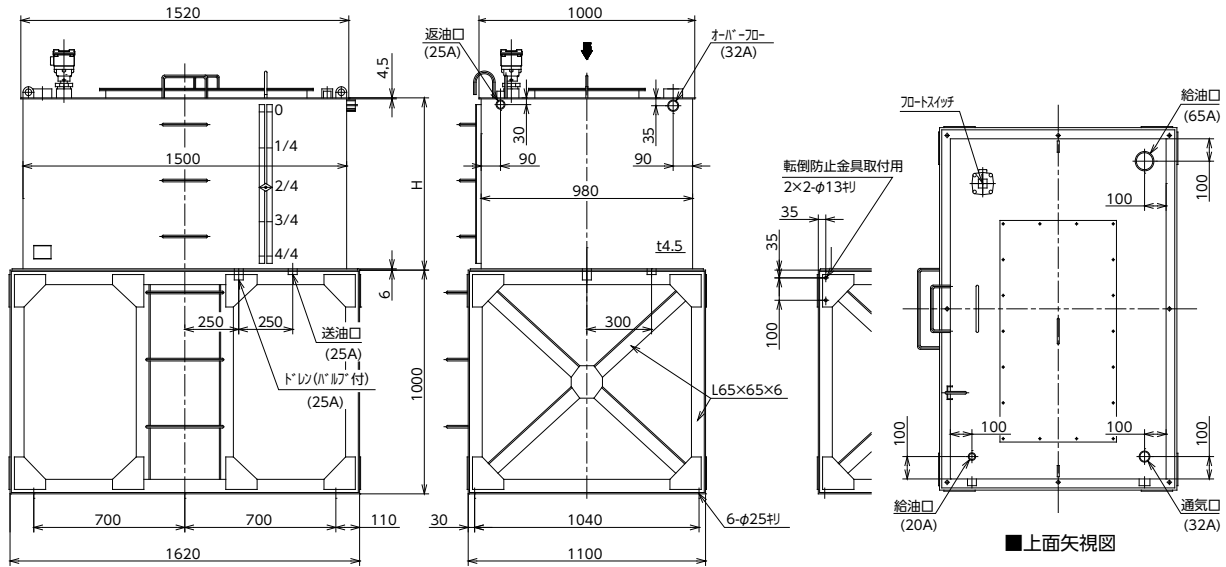

■上面矢視図

容量 **1950** リットル

屋内・屋外共用
材質：SS400

容量 (L)	乾燥質量 (kg)
1950	600

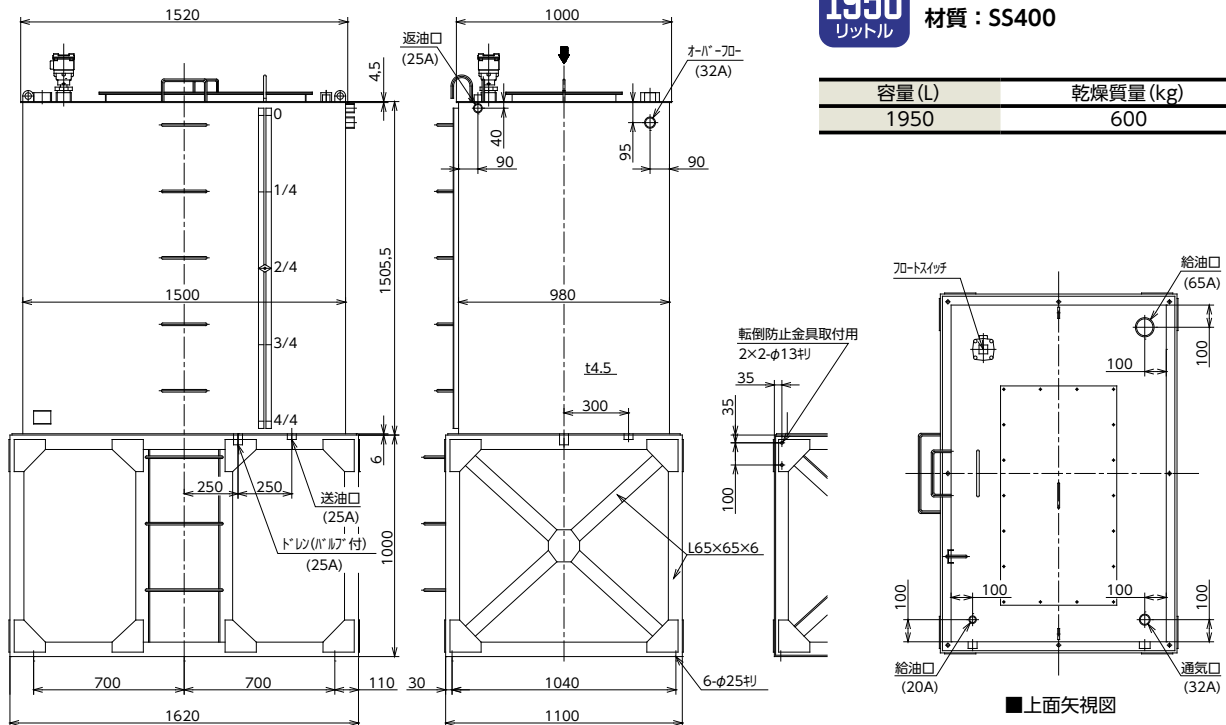

■上面矢視図

低圧発電装置

高圧発電装置

コンパクト
シエネレータ

主端子台
ワンデム発電装置

単体機器

設備の設置基準

保有距離
発電機出力の決定

官公庁に対する手続き
保守点検

燃料貯蔵庫

外形寸法図 (mm) : 容量190L・390L・490L・500L

低圧発電装置

高圧発電装置

コンパクト
ジェネレータ

主端子台
タンデム発電装置

単体機器

設備の設置基準

保有距離
発電機出力の決定

官公庁に対する手続き
保守点検

容量
190
リットル

材質 : SEHC

容量 (L)	乾燥質量 (kg)
190	900

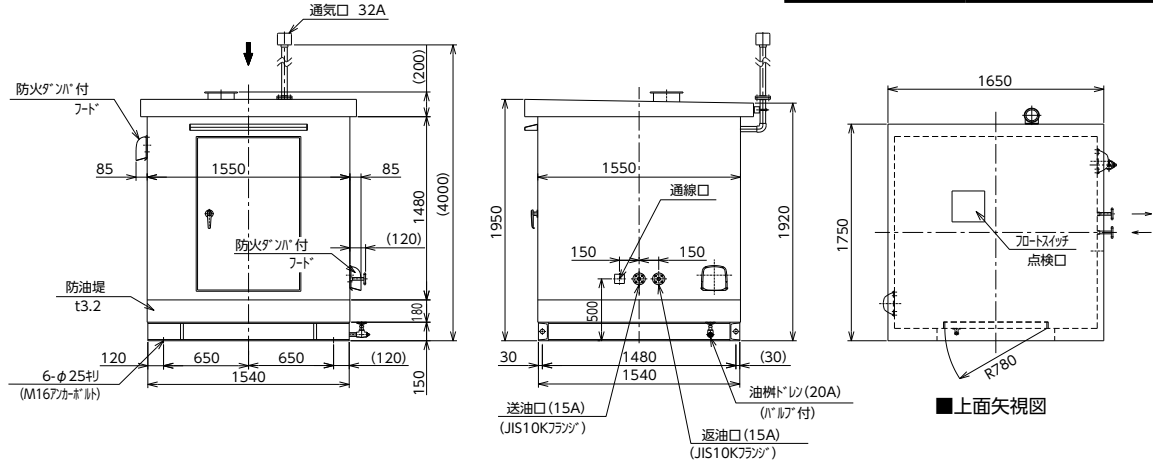

容量
390
リットル

容量
490
リットル

容量
500
リットル

材質 : SEHC

容量 (L)	乾燥質量 (kg)
390	1000
490	1050
500	1100

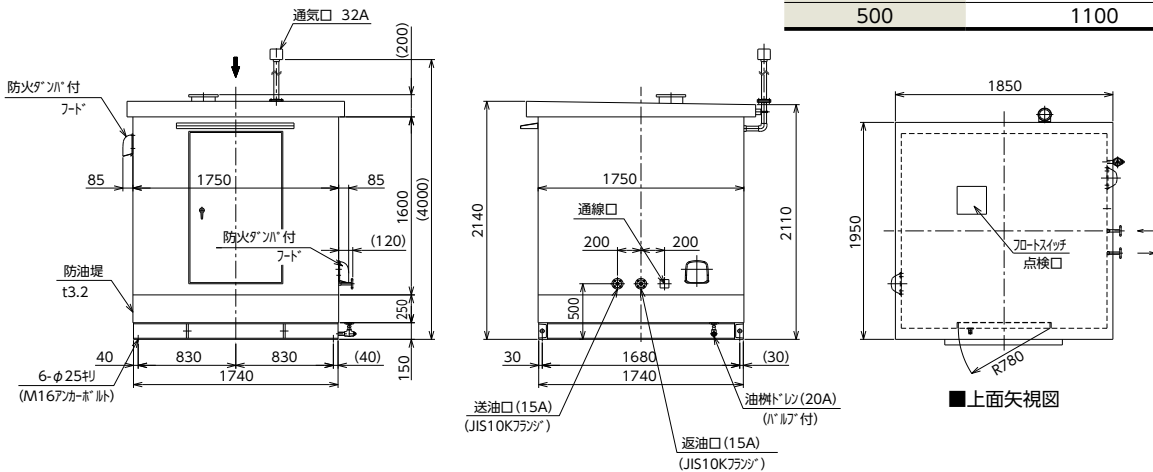

凡例

記号	名称
▷	バルブ (常時開)
◀	バルブ (常時閉)
□	フルシヤリシヨウト
◎	ウイグホソフ

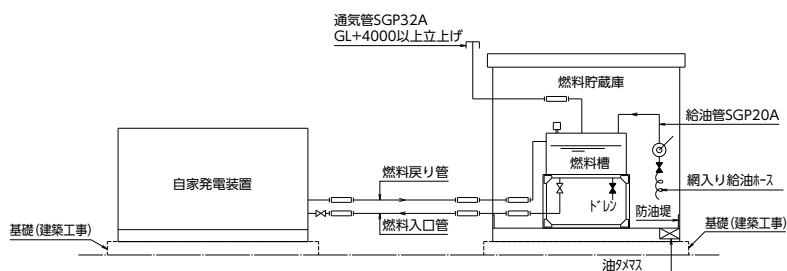

非常用自家発電装置配管系統図 (参考)

燃料貯蔵庫

外形寸法図 (mm) : 容量950L・990L・1950L

容量 **950** リットル 材質: SEHC
 容量 **990** リットル

容量 (L)	乾燥質量 (kg)
950	1600
990	1700

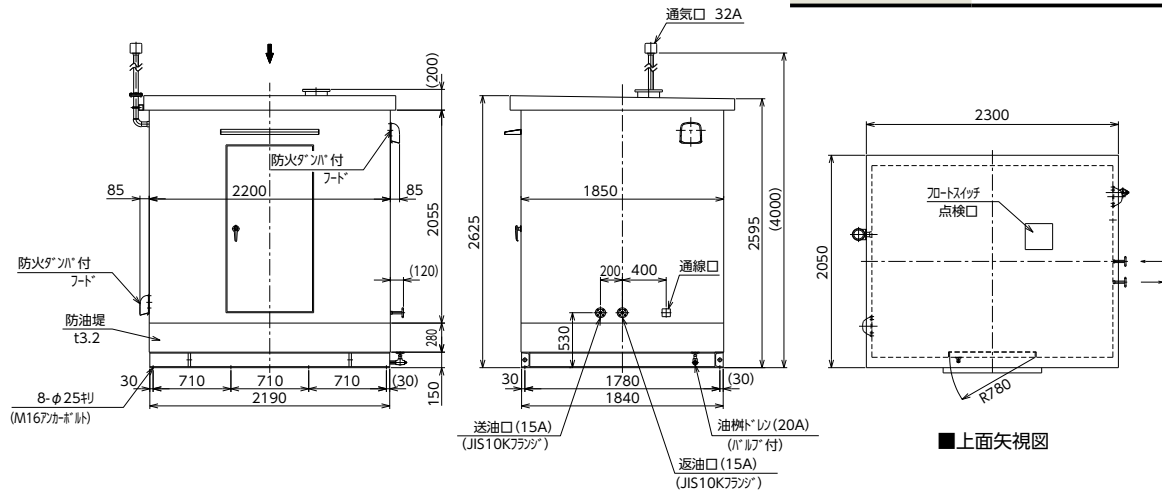

容量 **1950** リットル 材質: SEHC

容量 (L)	乾燥質量 (kg)
1950	2000

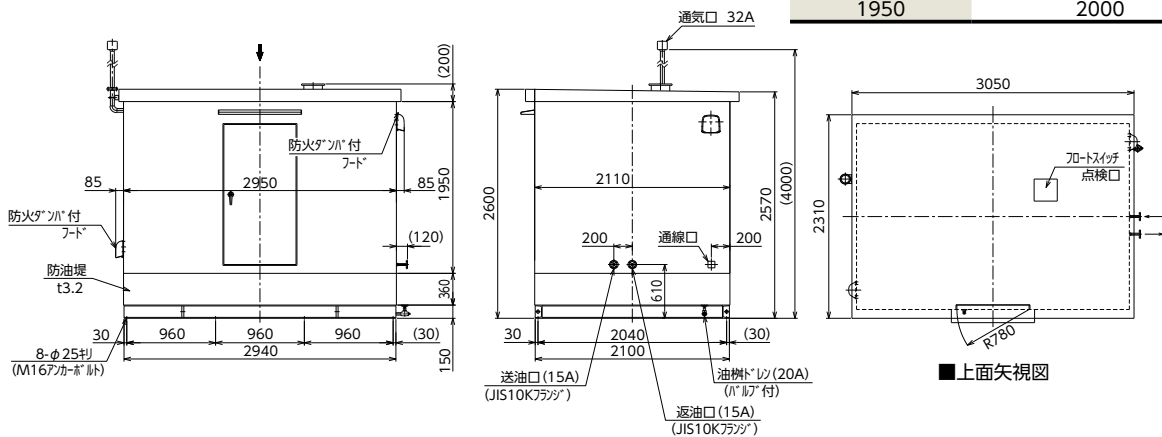

低圧発電装置

高圧発電装置

コンパクト
シエネレータ

主端子台
タンデム発電装置

単体機器

設備の設置基準

保有距離
発電機出力の決定

官公庁に対する手続き
保守点検

低騒音マフラー

外形寸法図(天吊り形) (mm)

防災・非常用	単相	高圧搭載	85dB	75dB	エンジン型式
TQGP22LT	TQGP14LTA				D1105
TQGP30LT	TQGP20LTA		FOC-65	FOE-65	V1505
TQGP38LT	TQGP27LTA				V1505-T
TDGP56LT					4HT4.3-G21
TDGP73LT	TDGP45LTA		FOB-100	FOD-100	4HT4.3-G23
TDGP85LT					
TDGP126LT	TDGP70LTA				4HTAA4.3-G22
TMGP85LM					6D16-E1
TMGP115LM, 135LM			FOB-125	FOD-125	6D16-TE2
THGP150LM				FOC-125	J08C-U
TDGP152LM, 180LM				FOC-150	P086TI
TMGP200LM			FOB-150	FOD-150	6D24-T
TMGP225LM					6D24-TC
TDGP300LM			FOC-200	FOE-200	P126TI
TKGP320LT	TKGP320LHT		FOC-175	FOE-175	SA6D125
TKGP400LT	TKGP400LHT				SA6D140B
TKGP450LT	TKGP450LHT		FOC-200	FOE-200	SA6D140A
TKGP570LT	TKGP570LHT				SA6D170-B
TKGP625LT			FOC-250	FOE-250	SA6D170-A
TKGP700LT	TKGP700LHT				SA6D170-A
TKGP875LT	TKGP875LHT		FOD-300	FOF-350	SA12V140
	TKGP1000LHT, 1250LHT		FOC-350	FOE-400	SAA12V140

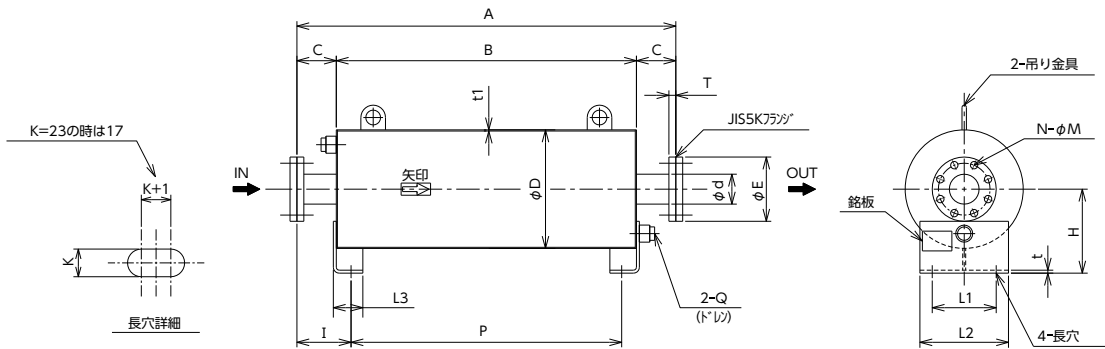

型式	口径	φd	A	B	C	φD	t1	φE	N	φM	T	H	I	P	L1	L2	L3	t	K	Q	kg
FOC-65	65A	76.3	920	760	80	290	2.3	155	4	15	14	195	110	700	160	225	60	6	14	20A	40
FOE-65	65A	76.3	1075	915	80	385	2.3	155	4	15	14	240	110	855	160	225	60	6	14	20A	65
FOB-100	100A	114.3	920	760	80	385	2.3	200	8	19	16	240	110	700	160	225	60	6	14	20A	60
FOC-100	100A	114.3	1075	915	80	385	2.3	200	8	19	16	240	110	855	160	225	60	6	14	20A	65
FOD-100	100A	114.3	1180	1020	80	485	2.3	200	8	19	16	290	120	940	200	300	80	6	19	20A	100
FOE-100	100A	114.3	1380	1220	80	485	2.3	200	8	19	16	290	120	1140	200	300	80	6	19	20A	110
FOB-125	125A	139.8	1115	915	100	450	2.3	235	8	19	16	275	130	855	200	300	80	6	14	20A	85
FOC-125	125A	139.8	1420	1220	100	450	2.3	235	8	19	16	275	130	1160	200	300	80	6	19	20A	85
FOD-125	125A	139.8	1420	1220	100	540	3.2	235	8	19	16	320	140	1140	350	450	80	6	19	20A	170
FOE-125	125A	139.8	1725	1525	100	540	3.2	235	8	19	16	320	140	1445	350	450	80	6	19	20A	195
FOB-150	150A	165.2	1220	1020	100	485	2.3	265	8	19	18	290	140	940	200	300	80	6	19	20A	105
FOC-150	150A	165.2	1550	1350	100	485	2.3	265	8	19	18	290	140	1270	200	300	80	6	19	20A	115
FOD-150	150A	165.2	1725	1525	100	615	3.2	265	8	19	18	355	140	1445	350	450	80	9	19	20A	245
FOC-175	175A	190.7	1725	1525	100	580	3.2	300	8	23	18	340	140	1445	350	450	80	9	19	20A	230
FOD-175	175A	190.7	2030	1830	100	670	3.2	300	8	23	18	385	140	1750	350	450	80	9	19	20A	295
FOE-175	175A	190.7	2340	2140	100	670	3.2	300	8	23	18	385	140	2060	350	450	80	9	19	20A	340
FOB-200	200A	216.3	1550	1350	100	670	3.2	320	8	23	20	385	140	1270	350	450	80	9	19	20A	260
FOC-200	200A	216.3	2030	1830	100	670	3.2	320	8	23	20	385	140	1750	350	450	80	9	19	20A	300
FOD-200	200A	216.3	2340	2140	100	770	3.2	320	8	23	20	435	140	2060	500	600	80	9	19	20A	450
FOE-200	200A	216.3	2940	2740	100	770	3.2	320	8	23	20	435	140	2060	500	600	80	9	19	20A	485
FOC-250	250A	267.4	2340	2140	100	770	3.2	385	12	23	22	435	140	2060	500	600	80	9	19	25A	420
FOD-250	250A	267.4	2640	2440	100	900	3.2	385	12	23	22	500	145	2350	500	600	100	12	19	25A	630
FOE-250	250A	267.4	3250	3050	100	900	3.2	385	12	23	22	500	145	2960	500	600	100	12	19	25A	710
FOF-250	250A	267.4	3250	3050	100	1050	4.5	385	12	23	22	600	155	2940	600	750	125	12	23	25A	950
FOD-300	300A	318.5	2980	2740	120	1050	4.5	430	12	23	22	600	165	2650	600	750	100	12	19	25A	905
FOF-300	300A	318.5	3900	3660	120	1220	4.5	430	12	23	22	685	175	3550	600	750	125	12	23	25A	1310
FOC-350	350A	355.6	2980	2740	120	1050	4.5	480	12	25	24	600	165	2650	600	750	100	12	19	25A	830
FOF-350	350A	355.6	4510	4270	120	1350	6	480	12	25	24	750	185	4140	750	900	150	16	23	25A	2170
FOE-400	400A	406.4	4815	4575	120	1350	6	540	16	25	24	750	185	4445	750	900	150	16	23	25A	2250

低圧発電装置
高圧発電装置
コンパクト
シネレータ
主端子台
タンデム発電装置
単体機器
設備の設置基準
発電機出力の決定
官公庁に対する手続き
保守点検

設備の設置基準

自家発電設備を必要とする消防設備早見表

防火対象物	消防設備等の種類		屋内消火栓		スプリンクラー				消火活動上必要な施設			
	項別	特定	設 備		第12条				第28条	第29条		
			消防法施行令	設置基準	一般	地階・無窓階	4階以上10階以下	地階を除く階数が11階以上	11階以上の階	排煙設備	連結送水管	
(1)	イ	● 劇場、映画館、演芸場又は観覧場	延べ面積500㎡以上	延べ面積100㎡以上	床面積6,000㎡以上	床面積1,000㎡以上	床面積1,500㎡以上			舞台部床面積500㎡以上	3	1. 地階を除く階数が7以上のもの 2. 地階を除く階数が5以上の建築物で、延べ面積が6,000㎡以上のもの 3. 道路の用に供される部分があるもの
	ロ	● 公会堂又は集会場										
	イ	● キャバレー、カフェー、ナイトクラブその他これらに類するもの										
	ロ	● 遊技場又はダンスホール										
(2)	ハ	● 風俗営業等の規制及び業務の適性化等に関する法律(昭和23年法律第122号)第2条第5項に規定する性風俗関連特殊営業を営む店舗(二並びに(1)項イ、(4)項、(5)項イ及び(9)項イに掲げる防火対象物の用途に供されているものを除く。)(その他これに類するものとして総務省令で定めるもの)			平屋建以外6,000㎡		1,000		全て※5	地階又は無窓階1,000		
	ニ	● カラオケボックスその他遊興のための設備又は物品を保管(これに類する施設を含む。)において客に利用させる役務を提供する業務を営む店舗で総務省令で定めるもの	700									
(3)	イ	● 待合、料理店その他これらに類するもの	[1,400]									
	ロ	● 飲食店	(2,100)									
(4)		● 百貨店、マーケットその他の物品販売業を営む店舗又は展示場			平屋建以外3,000㎡					地階又は無窓階1,000		
(5)	イ	● 旅館、ホテル、宿泊所その他これらに類するもの			平屋建以外6,000㎡							
	ロ	● 寄宿舎、下宿又は共同住宅										
	イ	● 次に掲げる防火対象物 (1) 次のいずれにも該当する病院(火災発生時の延焼を抑制するための消火活動を適切に実施することができる体制を有するものとして総務省令で定めるものを除く。) (イ) 診療科名中に特定診療科名(内科、整形外科、リハビリテーション科その他の総務省令で定める診療科名をいう。)(2)(1)において同じ。を有すること。 (ii) 医療法(昭和34年法律第205号)第7条第2項第4号に規定する療養病床又は同項第5号に規定する一般病床を有すること。 (2) 次のいずれにも該当する診療所 (イ) 診療科名中に特定診療科名を有すること。 (ii) 4人以上の患者を入院させるための施設を有すること。 (3) 病院(1)に掲げるものを除く。患者を入院させるための施設を有する診療所(2)に掲げるものを除く。又は入所施設を有する助産所 (4) 患者を入院させるための施設を有しない診療所又は入所施設を有しない助産所	700	1,400または1,000のうちどちらか小さい方								
	ロ	● 次に掲げる防火対象物 (1) 老人短期入所施設、養護老人ホーム、特別養護老人ホーム、軽費老人ホーム(介護保険法(平成9年法律第123号)第7条第1項に規定する要介護状態区分が避難が困難な状態を示すものとして総務省令で定める区分に該当する者(以下「避難が困難な要介護者」という。))を主として入居させるものに限る。)、有料老人ホーム(避難が困難な要介護者を主として入居させるものに限る。)、介護老人保健施設、老人福祉法(昭和36年法律第133号)第5条の2第5項に規定する老人短期入所事業を行う施設、同条第5項に規定する小規模多機能型居宅介護事業を行う施設(避難が困難な要介護者を主として入居させるものに限る。)、同条第6項に規定する認知症対応型老人共同生活援助事業を行う施設その他これらに類するものとして総務省令で定めるもの (2) 救護施設 (3) 乳児院 (4) 障害児入所施設 (5) 障害者支援施設(障害者の日常生活及び社会生活を総合的に支援するための法律(平成17年法律第123号)第4条第1項に規定する障害者又は同条第2項に規定する障害者であって、同条第4項に規定する障害者支援区分が避難が困難な状態を示すものとして総務省令で定める区分に該当する者(以下「避難が困難な障害者」という。))を主として入居させるものに限る。)(又は同法第5条第6項に規定する短期入所若しくは同条第17項に規定する共同生活援助を行う施設(避難が困難な障害者等を主として入居させるものに限る。)(1)(5)において「短期入所等施設」という。))	700	1,400または1,000のうちどちらか小さい方								
	ハ	● 次に掲げる防火対象物 (1) 老人デイサービスセンター、軽費老人ホーム(ロ(1)に掲げるものを除く。)、老人福祉センター、老人介護支援センター、有料老人ホーム(ロ(1)に掲げるものを除く。)、老人福祉法第5条の2第3項に規定する老人デイサービス事業を行う施設、同条第5項に規定する小規模多機能型居宅介護事業を行う施設(ロ(1)に掲げるものを除く。)(その他これらに類するものとして総務省令で定めるもの) (2) 更生施設 (3) 助産施設、保育所、幼保連携型認定こども園、児童養護施設、児童自立支援施設、児童家庭支援センター、児童福祉法(昭和22年法律第164号)第6条の3第7項に規定する一時預かり事業又は同条第9項に規定する家庭的保育事業を行う施設その他これらに類するものとして総務省令で定めるもの (4) 児童発達支援センター、児童心理治療施設又は児童福祉法第6条の2第2項に規定する児童発達支援若しくは同条第4項に規定する放課後等デイサービスを行う施設(児童発達支援センターを除く。) (5) 身体障害者福祉センター、障害者支援施設(ロ(5)に掲げるものを除く。)、地域活動支援センター、福祉ホーム又は障害者の日常生活及び社会生活を総合的に支援するための法律第5条第7項に規定する生活介護、同条第9項に規定する短期入所、同条第12項に規定する自立訓練、同条第13項に規定する就労移行支援、同条第14項に規定する就労継続支援若しくは同条第15項に規定する共同生活援助を行う施設(短期入所等施設を除く。))	700	1,400または1,000のうちどちらか小さい方								
	ニ	● 幼稚園又は特別支援学校										
(7)		● 小学校、中学校、義務教育学校、高等学校、中等教育学校、高等専門学校、大学、専修学校、各種学校その他これらに類するもの										
(8)		● 図書館、博物館、美術館その他これらに類するもの										
(9)	イ	● 公衆浴場のうち、蒸気浴場、熱気浴場その他これらに類するもの			平屋建以外6,000㎡	1,000	1,500	全て※5				
	ロ	● イに掲げる公衆浴場以外の公衆浴場										
(10)		● 車両の停車場又は船舶若しくは航空機の発着場(旅客の乗降又は待合の用に供する建築物に限る。)								地階又は無窓階1,000		
(11)		● 神社、寺院、教会その他これらに類するもの	1,000[2,000]	200[400]								
(12)	イ	● 工場又は作業場	700[1,400]	150[300]								
	ロ	● 映画スタジオ又はテレビスタジオ	(2,100)	(450)								
(13)	イ	● 自動車庫又は駐車場										
	ロ	● 飛行機又は回転翼航空機の格納庫										
(14)		● 倉庫	700[1,400]	150[300]	700[1,400]							
			(2,100)	(450)	(2,100)※4							
(15)		● 前各号に該当しない事業場	1,000[2,000]	200[400]								
			(3,000)	(600)								
(16)	イ	● 複合用途防火対象物のうち、その一部が(1)項から(4)項まで、(5)項イ、(6)項又は(9)イに掲げる防火対象物の用途に供されているもの										
	ロ	● イに掲げる複合用途防火対象物以外の複合用途防火対象物										
(16)2)		● 地下街	150[300]		延べ面積1,000					延べ面積1,000	延べ面積1,000	
(16)3)		● 建築物の地階(16)2)項に掲げるものを各階を除く。)で連続して地下道に面して設けられたもの当該地下道と合わせたもの(1)項から(4)項まで、(5)項イ、(6)項又は(9)イに掲げる防火対象物の用途に供される部分があるものに限る。)			延べ面積1,000以上							(1)項から(16)項に同じ
(17)		● 文化財保護法(昭和25年法律第214号)の規定によって重要文化財、重要有形民俗文化財、史跡若しくは重要な文化財として指定され、又は旧重要美術品等の保存に関する法律(昭和8年法律第43号)の規定によって重要美術品として認定された建築物										
(18)		● 延長50メートル以上のアーケード										
(19)		● 市町村長の指定する山林										
(20)		● 総務省令で定める舟車										

(備考) 特定階の●印は特定防火対象物に該当し、上表の様多数の者が出入りするもので政令で定めるものをいいます。延べ又は床面積欄()内数値は主要構造部を耐火構造とし、かつ、壁及び天井の室内に面する部分の仕上げを難燃材料とした防火対象物。
 []内数値は、耐火構造または、壁及び天井の室内に面する部分の仕上げを難燃材料とした防火対象物。
 ※1 総務省令で定める部分以外の部分の床面積の合計。 ※2 舞台部の床面積が500㎡以上。 ※3 舞台部の床面積が300㎡以上。
 ※4 ラック式倉庫天井の高さが10mをこえるもの。 ※5 総務省令で定める部分を除く。 ※6 (2)項又は(4)項に掲げる防火対象物の用途に供される部分がある階は1000㎡。

低圧発電装置

高圧発電装置

コンパクト
シエネレータ

主端子台
タングラム発電装置

単体機器

設備の設置基準

発電機出力の決定
保有距離

官公庁に対する手続き
保守点検

保有距離

自家発電設備は、「非常電源(自家発電設備)試験基準」により、次に掲げる保有距離を有して設置されることとされております。

(単位: m)

機器名 保有距離を確保しなければならない部分	キュービクル式以外のもの			
	キュービクル式のもの	自家発電装置	制御装置	燃料タンクと原動機
操作面(前面)	1.0	-	1.0	-
点検面	0.6	-	0.6	-
換気面	0.2	-	0.2	-
その他の面	0	-	0	-
周囲	-	0.6	-	-
相互間	-	1.0	-	0.6※2
相対する面				
操作面	1.2	1.2	1.2	-
点検面	1.0	1.0	1.0	-
換気面	0.2	0.2	0.2	-
その他の面	0	0	0	-
変電設備又は蓄電池設備				
キュービクル式のもの	0	1.0	1.0	-
キュービクル式以外のもの	1.0	-	-	-
建築物等	1.0※3	3.0※1	3.0※1	-

- 注) ※1: 3.0m未満の範囲を不燃材料とし、開口部を防火戸等とした場合は、3.0m未満にできる。
 ※2: 予熱する方式の原動機にあつては2.0mとする。ただし、燃料タンクと原動機との間に不燃材料で造った防火上有効な遮へい物を設けた場合はこの限りではない。
 ※3: 屋外に設ける場合、隣接する建築物または工作物の部分を不燃材料で造り、当該建築物の開口部に防火設備(建築基準法第2条第9号の口に規定する防火設備をいう。)を設けてある場合は屋内に設ける場合の保有距離に準ずることができる。(キュービクル式変電設備等の基準 昭和50年10月1日消防庁告示第11号)

室内配置図(参考例)

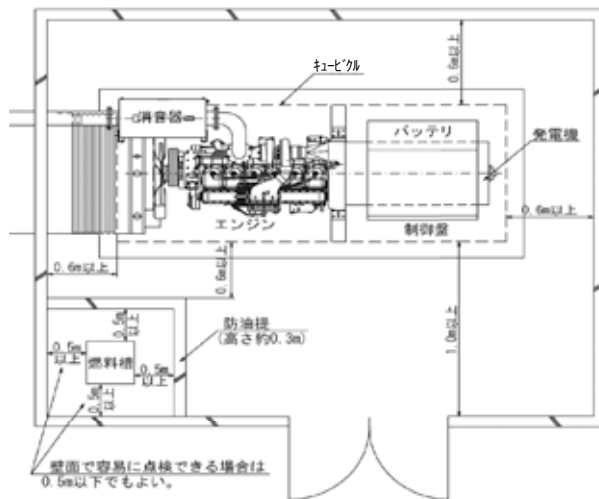

屋内設置給排気系統図(参考)

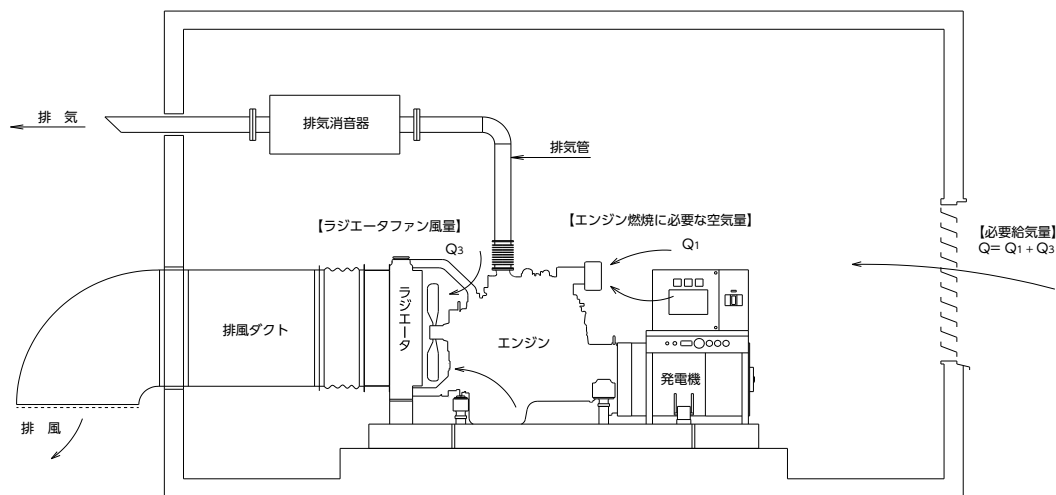

低圧発電装置

高圧発電装置

コンパクト
シネレター

主端子台
タングラム発電装置

単体機器

設備の設置基準

保有距離
発電機出力の決定

官公庁に対する手続き
保守点検

関係官庁に対する手続き

非常用自家発電装置を設置する際には、下記関係官庁に対して申請手続きを必要とします。

■経済産業局申請手続き

●工事計画届出(工事開始30日前)

A重油燃料換算50L/h以上の場合、工事着工30日前までに届出。

- 1)設置が必要とする理由書
- 2)公害防止に関する工事計画書
- 3)ばい煙に関する説明書
- 4)同上用 添付書類

■消防署申請手続き

●電気設備設置(変更)届出(工事開始3日前)

発電機容量には関係なく設置前に届出。

- 1)電気設備設置(変更)届出書
- 2)仕様書または説明書
(添付図書)
 - (イ)仕様書または説明書
 - (ロ)位置図(設置付近図)
 - (ハ)設置場所の平面図、立面図
 - (ニ)機器の配置図(平面図、立面図)
 - (ホ)運転制御図(シーケンス図)
 - (ヘ)負荷設備系統図(単、3線結線図)
 - (ト)耐震計算書
 - (チ)容量計算書

●少量危険物貯蔵、取扱届出(工事開始前)

重油の場合400L以上2000L未満、軽油の場合200L以上1000L未満を取扱う場合、工事着工前に届出。

- 1)少量危険物貯蔵、取扱届出書
- 2)添付書類……各市町村条例の規定による。

■労働基準監督署手続き

●建築物機械等設置届(工事開始30日前)

軽油・灯油の場合500L以上、重油(引火点65℃以上)の場合2000L以上を取扱う場合、工事着工30日前までに届出。

●危険物(工事開始前)

重油の場合2000L以上、軽油の場合1000L以上を貯蔵する場合、設置工事開始前に届出。

- 1)危険物貯蔵所(取扱所)設置許可申請書
- 2)タンク構造設備明細書
- 3)添付図面
 - (イ)付近見取図
 - (ロ)敷地平面図
 - (ハ)建物配置図(敷地平面図と兼用でも可、設備場所明記)
 - (ニ)一階平面図(通気管の立上り位置注油口の位置配管)
 - (ホ)設置を行う階屋の平面図(設置場所の明記)
 - (ヘ)設備の配管詳細図
 - (ト)タンク図

●危険物保安監督選任届出書……竣工前

●タンク検査申請書……配管工事前

●危険物貯蔵所(取扱所)完成検査申請書……工事完成まで

お手数ですが、ご照会の際には次の事項をご提示ください。

1. 用途:

防災用 / 一般非常用

2. 設置条件:

標準 (気温-5℃~40℃、高度300m以下)

標準外(気温 ℃、高度 m)

3. 設置場所:

屋外(屋上・平地、塩害区域) / 屋内(専用室、共用室、階)

※地階などに搬入の場合、完全包装のまま持ち込めることを予めご確認願います。

4. 所要出力(あるいは機種)

出力(kVA) 電圧(V) 周波数(Hz)

5. 外観構造:

キュービクル型 / オープン型 / 低騒音型(dB)

6. エンジン冷却方式:

ラジエータ冷却方式 / 放水式

7. エンジン回転速度:

()

8. 始動時間:

40秒始動 / 10秒始動

9. 運転時間:

普通形(1Hr) / 長時間形(1Hrを超え必要な運転時間)

10. 負荷の種類:

(モーターが負荷の場合) モーター出力(kW)

極数() 台数() 用途()

始動方式() 始動順序()

同時始動するモーター台数()

※特にエレベータ、インバータ、CVCFご使用の場合はご連絡ください。

11. 商用側(買電側)発電側との電源切替器:

必要 / 不要

低圧発電装置

高圧発電装置

コンパクト
ジェネレーター

主端子台
タンデム発電装置

単体機器

設備の設置基準

保有距離
発電機出力の決定

官公庁に対する手続き
保守点検

保守点検

■保守点検

非常用自家発電設備は、停電時に確実に始動し発電電力を供給できる状態にしておかなければなりません。初期性能を維持し、長くご使用いただく為に、定期的な保守点検が重要となります。

■法定点検

非常用自家発電設備は、法令により定期点検の実施が義務づけられています。

■法令で定める点検の基準 ※消防法の規定に基き法定点検を行い、所轄消防署に報告する義務があります。

	対象物	点検の内容	点 検				
			監督	点検者	期 間	報 告	基 準
電気事業法	すべて	日常巡視 日常点検 定期点検 精密点検	選任された電気主任技術者	関係者	保安規定による	—	保安規定
建築基準法	特定行政庁が指定するもの	外観点検 機能点検 等		建築士または 建築設備検査資格者	特定行政庁が定める期間 (概ね6ヶ月～1年に1回)	特定行政庁が定める期間 (概ね6ヶ月～1年に1回)	建設設備定期検査 業務基準指導書 (建築指導課監修)
消防法	特定防火対象物で延べ面積が1000㎡以上のもの	機器点検 (作動点検) (外観点検) (機能点検)		消防設備点検資格者 (「 <u>自家用発電設備専門技術者以上の資格を併せ有する者</u> 」)	6ヶ月 (作動点検) (外観点検) (機能点検) および 1年 (総合点検)	1年に1回 (特定防火対象物)	点検基準 (告示) 点検要領 (通達)
	防火対象物で消防長または消防署長が指定するもの						
	上記以外の防火対象物	総合点検					

■保守点検契約

保守点検・法定点検に関しまして、下記の保守点検専門会社との保守契約をお勧めします。

東京電機機器サービス株式会社

本社

〒101-0021 東京都千代田区外神田6-15-9
TEL 03-3837-3246(代) FAX 03-5807-5366

つくば営業所

〒305-0003 茨城県つくば市桜三丁目11番地1
TEL 029-886-4288 FAX 029-886-4289

埼玉営業所

〒363-0029 埼玉県桶川市下日出谷東一丁目36番地7
TEL 048-788-2888 FAX 048-788-1533

大阪営業所

〒532-0011 大阪府大阪市淀川区西中島5-14-5
TEL 06-4862-6644 FAX 06-4862-6615

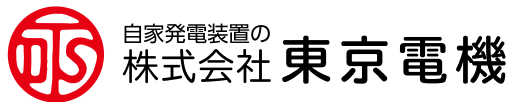

自家発電装置の
株式会社 東京電機

本社・工場

〒305-0003 茨城県つくば市桜三丁目11番地1
TEL 029-857-4341 (代) FAX 029-857-6425

東京支店

〒101-0021 東京都千代田区外神田6-15-9
TEL 03-3832-4261 (代) FAX 03-3832-4266

仙台営業所

〒980-0821 宮城県仙台市青葉区春日町7-32
TEL 022-398-6422 FAX 022-398-6423

つくば営業所

〒305-0003 茨城県つくば市桜三丁目11番地1
TEL 029-883-1000 FAX 029-883-1001

名古屋営業所

〒460-0003 愛知県名古屋市中区錦2丁目19-6
TEL 052-218-6119 FAX 052-218-6129

大阪営業所

〒532-0011 大阪府大阪市淀川区西中島5-14-5
TEL 06-4862-5700 FAX 06-4862-5701

札幌出張所

〒063-0038 北海道札幌市西区西野8条3-3-47
TEL 011-827-5943

山梨出張所

〒400-0862 山梨県甲府市朝気1-3-19
TEL 055-236-2100 FAX 055-269-7210

広島出張所

〒732-0052 広島県広島市東区光町2-9-24
TEL 082-263-6233 FAX 082-261-2562

保守・メンテナンス担当

東京電機機器サービス株式会社

本社

〒101-0021 東京都千代田区外神田6-15-9
TEL 03-3837-3246 (代) FAX 03-5807-5366

つくば営業所

〒305-0003 茨城県つくば市桜三丁目11番地1
TEL 029-886-4288 FAX 029-886-4289

埼玉営業所

〒363-0029 埼玉県桶川市下日出谷東一丁目36番地7
TEL 048-788-2888 FAX 048-788-1533

大阪営業所

〒532-0011 大阪府大阪市淀川区西中島5-14-5
TEL 06-4862-6644 FAX 06-4862-6615



地域未来牽引企業

- ご使用前に「取扱説明書」をよくお読みの上、正しくお使いください。
- この製品については、消防法の規定に基づき報告義務があります。
- この製品の取り扱い及び法的点検は有資格者が行ってください。
- このカタログに記載されている内容は予告なく変更することがあります。

<https://www.tokyodenki.co.jp/>

